

# DELTA®

## DELTA 6 INCH X 89 INCH OSCILLATING EDGE SANDER

Ponceuse oscillante pour champs de 152,4mm x 2 260,06mm

Lijadora de borde oscilante de 152.4mm x 2,260.06mm

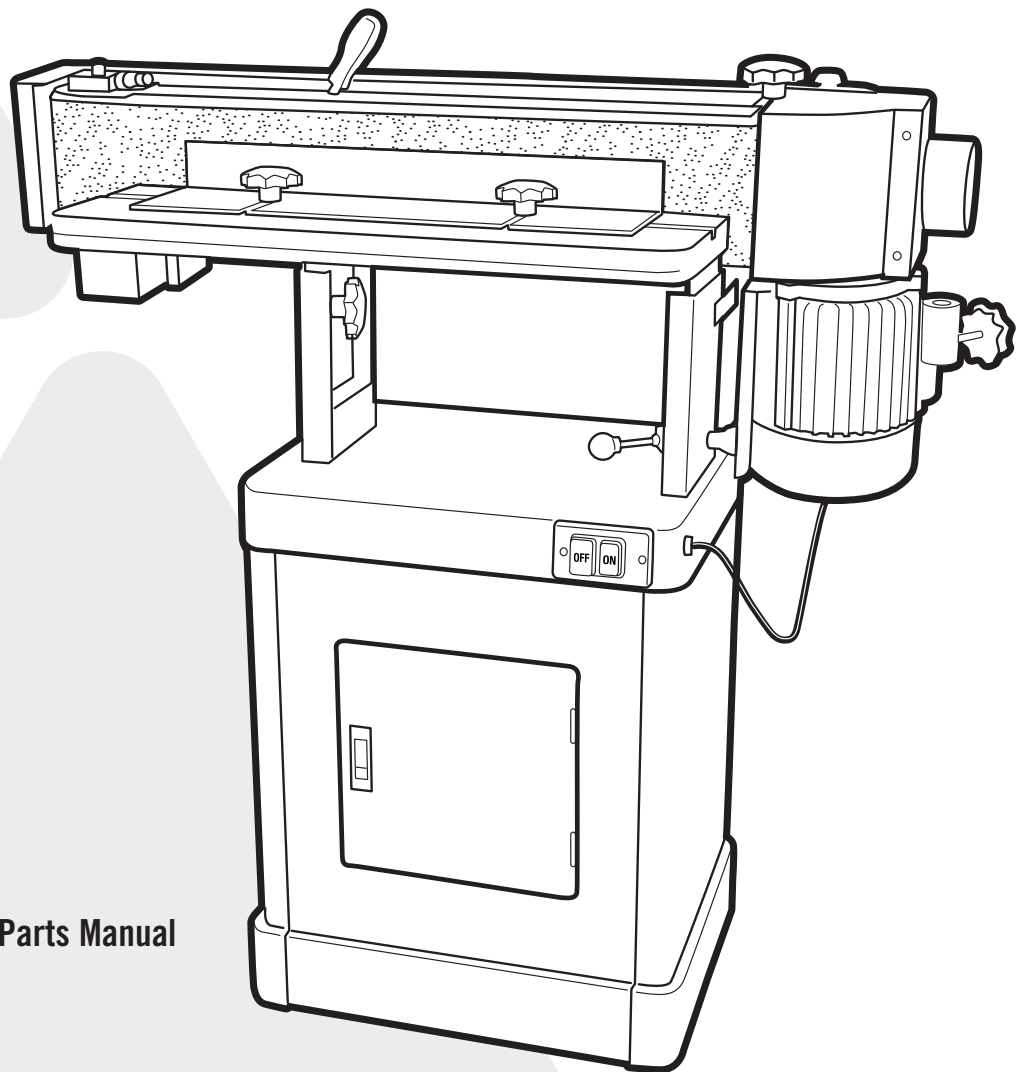

Français (16)

Español (30)

[www.DeltaMachinery.com](http://www.DeltaMachinery.com)

**Operating Instructions and Parts Manual**

Manuel d'utilisation

Manual de instrucciones

INSTRUCTIVO DE OPERACIÓN, CENTROS  
DE SERVICIO Y PÓLIZA DE GARANTÍA.

**▲ ADVERTENCIA:** LÉASE ESTE INSTRUCTIVO  
ANTES DE USAR EL PRODUCTO.

# 31-482



# TABLE OF CONTENTS

<b>IMPORTANT SAFETY INSTRUCTIONS</b> .....	2	<b>ADJUSTMENTS</b> .....	11
<b>SAFETY GUIDELINES - DEFINITIONS</b> .....	3	Changing the Sanding Angle .....	11
<b>GENERAL SAFETY RULES</b> .....	3	Re-tensioning the Platen Locking Lever .....	11
<b>POWER CONNECTIONS</b> .....	5	Changing the Sanding Belt .....	11
<b>MOTOR SPECIFICATIONS</b> .....	5	Adjusting the Belt Tracking.....	12
<b>GROUNDING INSTRUCTIONS</b> .....	5	Adjusting the Motor Mount Tracking .....	12
<b>EXTENSION CORDS</b> .....	6	Re-positioning the Table Height.....	12
<b>KEY FEATURES AND COMPONENTS</b> .....	6	<b>MAINTENANCE PROCEDURES</b> .....	13
<b>FUNCTIONAL DESCRIPTION</b> .....	7	Routine Inspection	
<b>PRODUCT SPECIFICATIONS</b> .....	7	Lubrication	
<b>UNPACKING</b> .....	7	Cleaning the Sanding Belts	
<b>ASSEMBLY</b> .....	8	<b>TROUBLESHOOTING</b> .....	13
Cabinet Assembly .....	8	<b>ACCESSORIES</b> .....	14
Mounting the Table to the Cabinet.....	8	<b>WARRANTY</b> .....	14
Sanding Belt .....	9	<b>FRANÇAIS</b> .....	16
Drum Guard .....	9	<b>ESPAÑOL</b> .....	32
Contour Sanding Table.....	10		
Workpiece Support.....	10		
Sanding Fence.....	11		

## IMPORTANT SAFETY INSTRUCTIONS

**▲ WARNING:** READ AND UNDERSTAND ALL WARNINGS AND OPERATING INSTRUCTIONS BEFORE USING THIS EQUIPMENT. Failure to follow all instructions listed below, may result in electric shock, fire, and/or serious personal injury or property damage.



Woodworking can be dangerous if safe and proper operating procedures are not followed. As with all machinery, there are certain hazards involved with the operation of the product. Using the machine with respect and caution will considerably lessen the possibility of personal injury. However, if normal safety precautions are overlooked or ignored, personal injury to the operator may result. Safety equipment such as guards, push sticks, hold-downs, featherboards, goggles, dust masks and hearing protection can reduce your potential for injury. But even the best guard won't make up for poor judgment, carelessness or inattention. *Always use common sense* and exercise caution in the workshop. If a procedure feels dangerous, don't try it. Figure out an alternative procedure that feels safer. **REMEMBER:** Your personal safety is your responsibility. For additional information please visit our website [www.DeltaMachinery.com](http://www.DeltaMachinery.com).

**▲ WARNING:** This machine was designed for certain applications only. DELTA® strongly recommends that this machine not be modified and/or used for any application other than that for which it was designed. If you have any questions relative to a particular application, DO NOT use the machine until you have first contacted DELTA® to determine if it can or should be performed on the product.

If you have any questions relative to its application DO NOT use the product until you have written DELTA® and we have advised you. Contact us online at [www.DeltaMachinery.com](http://www.DeltaMachinery.com) or by mail at Technical Service Manager, Delta Power Equipment Corporation, 2651 New Cut Road, Spartanburg, South Carolina 29303.

Information regarding the safe and proper operation of this tool is available from the following sources:

- Power Tool Institute, 1300 Sumner Avenue, Cleveland, OH 44115-2851 or online at [www.powertoolinstitute.com](http://www.powertoolinstitute.com)
- National Safety Council, 1121 Spring Lake Drive, Itasca, IL 60143-3201
- American National Standards Institute, 25 West 43rd Street, 4 floor, New York, NY 10036 [www.ansi.org](http://www.ansi.org) - ANSI 01.1 Safety Requirements for Woodworking Machines
- U.S. Department of Labor regulations [www.osha.gov](http://www.osha.gov)

# SAFETY GUIDELINES - DEFINITIONS

This manual contains information that is important for you to know and understand. This information relates to protecting YOUR SAFETY and PREVENTING EQUIPMENT PROBLEMS. To help you recognize this information, we use the symbols below. Please read the manual and pay attention to these sections.







**⚠ DANGER:** Indicates an imminently hazardous situation which, if not avoided, will result in death or serious injury.

**⚠ WARNING:** Indicates a potentially hazardous situation which, if not avoided, could result in death or serious injury.

**⚠ CAUTION:** Indicates a potentially hazardous situation which, if not avoided, may result in minor or moderate injury.

**CAUTION** Used without the safety alert symbol indicates potentially hazardous situation which, if not avoided, may result in property damage.

Some of the following symbols may be used on the tool. Please study them and learn their meaning. Proper interpretation on these symbols will allow you to operate the tool better and safer.

SYMBOL	NAME	DESIGNATION/EXPLANATION
	Safety Alert	Indicates a potential personal injury hazard.
	Read Operator's Manual	To reduce the risk of injury, user <b>MUST</b> read and understand operator's manual before using this product.
	Eye Protection	<b>ALWAYS</b> wear eye protection with side shields marked to comply with ANSI Z87.1.
	No Hands Symbol	Failure to <b>KEEP</b> your hands away from the belt will result in serious personal injury.
	Wet Conditions Alert	<b>DO NOT</b> expose to rain or use in damp locations.
	Pinch Warning	<b>ALWAYS</b> watch for movement paying extra attention to potential areas where pinching could occur.
V	Volts	Voltage
A	Amperes	Current
Hz	Hertz	Frequency (cycles per second)
min	Minutes	Time
~/AC	Alternating Current	Type of current
n <sub>0</sub>	No Load Speed	Rotational speed, at no load
.../min	Per Minute	Revolutions, strokes, surface speed, orbits, etc., per minute
Lbs	Pounds	Unit of weight
Kg	Kilograms	Unit of weight
RPM	Revolutions Per Minute	Speed of rotation of machine
PH:1	Phase 1	This is a 1 phase motor

## GENERAL SAFETY RULES

**⚠ WARNING:** WARNING FAILURE TO FOLLOW THESE RULES MAY RESULT IN SERIOUS PERSONAL INJURY.

- **FOR YOUR OWN SAFETY, READ AND UNDERSTAND THE INSTRUCTION MANUAL BEFORE OPERATING THE UNIT.** Learn the unit's application and limitations as well as the specific hazards peculiar to it.
- **KEEP WORK AREA CLEAN.** Cluttered areas and benches invite accidents.
- **DON'T USE IN DANGEROUS ENVIRONMENT.** Don't use this unit in damp or wet locations, or expose it to rain. Keep work area well-lighted.
- **KEEP CHILDREN AND VISITORS AWAY.** All children and visitors should be kept a safe distance from work area.
- **DISCONNECT UNIT** before servicing.
- **CHECK DAMAGED PARTS.** Before further use of the unit, properly repair or replace any part that is damaged.

**⚠ WARNING:** FAILURE TO FOLLOW THESE RULES MAY RESULT IN SERIOUS INJURY.

1. Read and understand the warnings posted on the machine and in this manual. Failure to comply with all of these warnings may cause serious injury.
2. Replace the warning labels if they become obscured or removed.
3. This Oscillating Edge Sander is designed and intended for use by properly trained and experienced personnel only. If you are not familiar with the proper and safe operation of an edge sander, do not use until proper training and knowledge have been obtained.

# GENERAL SAFETY RULES

4. Do not use this machine for other than its intended use. If used for other purposes, Delta Power Equipment Corporation disclaims any real or implied warranty and holds itself harmless from any injury that may result from that use.
  5. Always wear approved safety glasses/face shields while using this Oscillating Edge Sander.
  6. Before operating this edge sander, remove tie, rings, watches and other jewelry, and roll sleeves up past the elbows. Remove all loose clothing and confine long hair. Non-slip footwear or anti-skid floor strips are recommended. Do not wear gloves.
  7. Wear ear protectors (plugs or muffs) during extended periods of operation.
  8. Some dust created by power sanding, sawing, grinding, drilling and other construction activities contain chemicals known to cause cancer, birth defects or other reproductive harm. Some examples of these chemicals are:
    - Lead from lead based paint.
    - Crystalline silica from bricks, cement and other masonry products.
    - Arsenic and chromium from chemically treated lumber.
- Your risk of exposure varies, depending on how often you do this type of work.** To reduce your exposure to these chemicals, work in a well-ventilated area and work with approved safety equipment, such as face or dust masks that are specifically designed to filter out microscopic particles.
1. Do not operate this machine while tired or under the influence of drugs, alcohol or any medication.
  2. Make certain the switch is in the **OFF** position before connecting the machine to the power source.
  3. Make certain the machine is properly grounded.
  4. Make all machine adjustments or maintenance with the machine unplugged from the power source.
  5. Form a habit of checking to see that all extra equipment such as adjusting keys, wrenches, scrap, stock, and cleaning rags are removed away from the machine before turning on.
  6. Keep safety guards in place at all times when the machine is in use. If removed for maintenance purposes, use extreme caution and replace the guards immediately when maintenance is complete.
  7. Make sure the edge sander is firmly secured to the floor before use.
  8. Check damaged parts. Before further use of the machine, a guard or other part that is damaged should be carefully checked to determine that it will operate properly and perform its intended function. Check for alignment of moving parts, binding of moving parts, breakage of parts, mounting and any other conditions that may affect its operation. A guard or other part that is damaged should be properly repaired or replaced.
  9. Provide for adequate space surrounding work area and non-glare, overhead lighting.
  10. Keep the floor around the machine clean and free of scrap material, oil and grease.
  11. Keep visitors a safe distance from the work area. **Keep children away.**
  12. Make your workshop child proof with padlocks, master switches or by removing starter keys.
  13. Give your work undivided attention. Looking around, carrying on a conversation and “horse-play” are careless acts that can result in serious injury.
  14. Maintain a balanced stance at all times so that you do not fall or lean against the sanding belt or other moving parts. Do not overreach or use excessive force to perform any machine operation.
  15. Use the right tool at the correct speed and feed rate. Do not force a tool or attachment to do a job for which it was not designed. The right tool will do the job better and safer.
  16. Use recommended accessories; improper accessories may be hazardous.
  17. Maintain machinery with care. Follow instructions for lubricating and changing accessories.
  18. Turn off the machine before cleaning. Use a brush or compressed air to remove dust or debris — do not use your hands.
  19. Do not stand on the machine. Serious injury could occur if the machine tips over.
  20. Never leave the machine running unattended. Turn the power off and do not leave the machine until it comes to a complete stop.
  21. At all times hold the stock firmly.
  22. Do not use this sander for other than it intended use. If used for other purposes, Delta Power Equipment Company Inc., disclaims any real or implied warranty and holds itself harmless for any injury or damage which may result from that use.

## PROPOSITION 65 WARNING:

**▲ WARNING:** Some dust created by power sanding, sawing, grinding, drilling, and other construction activities contains chemicals known to the state of California to cause cancer, birth defects or other reproductive harm. Some examples of these chemicals are:

- Lead from lead-based paints
- Crystalline silica from bricks and cement and other masonry products
- Arsenic and chromium from chemically-treated lumber

Your risk from these exposures varies, depending on how often you do this type of work. To reduce your exposure to these chemicals: work in a well-ventilated area and work with approved safety equipment, such as dust masks that are specifically designed to filter out microscopic particles.

## SAVE THESE INSTRUCTIONS.

Refer to them often and use them to instruct others.

# POWER CONNECTIONS

## POWER CONNECTIONS

A separate electrical circuit should be used for your machines. This circuit should not be less than #12 wire and should be protected with a 20 Amp time lag fuse. If an extension cord is used, use only 3-wire extension cords which have 3-prong grounding type plugs and matching receptacle which will accept the machine's plug. Before connecting the machine to the power line, make sure the switch(s) is in the "OFF" position and be sure that the electric current is of the same characteristics as indicated on the machine. All line connections should make good contact. Running on low voltage will damage the machine.

**⚠ DANGER:** DO NOT EXPOSE THE MACHINE TO RAIN OR OPERATE THE MACHINE IN DAMP LOCATIONS.

## MOTOR SPECIFICATIONS

Your machine is wired for 120/240 volts, 60 HZ alternating current. Before connecting the machine to the power source, make sure the switch is in the "OFF" position.

## GROUNDING INSTRUCTIONS

**⚠ DANGER:** THIS MACHINE MUST BE GROUNDED WHILE IN USE TO PROTECT THE OPERATOR FROM ELECTRIC SHOCK.

### 1. All grounded, cord-connected machines:

In the event of a malfunction or breakdown, grounding provides a path of least resistance for electric current to reduce the risk of electric shock. This machine is equipped with an electric cord having an equipment-grounding conductor and a grounding plug. The plug must be plugged into a matching outlet that is properly installed and grounded in accordance with all local codes and ordinances.

Do not modify the plug provided - if it will not fit the outlet, have the proper outlet installed by a qualified electrician.

Improper connection of the equipment-grounding conductor can result in risk of electric shock. The conductor with insulation having an outer surface that is green with or without yellow stripes is the equipment-grounding conductor. If repair or replacement of the electric cord or plug is necessary, do not connect the grounding conductor to a live terminal.

Check with a qualified electrician or service personnel if the grounding instructions are not completely understood, or if in doubt as to whether the machine is properly grounded.

Use only 3-wire extension cords that have 3-prong grounding type plugs and matching 3-conductor receptacles that accept the machine's plug, as shown in Figure A.

Repair or replace damaged or worn cord immediately.

### 2. Grounded, cord-connected machines intended for use on a supply circuit having a nominal rating less than 150 volts:

If the machine is intended for use on a circuit that has an outlet that looks like the one illustrated in Figure A, the machine will have a grounding plug that looks like the plug illustrated in Figure A. A temporary adapter, which looks like the adapter illustrated in Figure B, may be used to connect this plug to a matching 2-conductor receptacle as shown in Figure B if a properly grounded outlet is not available. The temporary adapter should be used only until a properly grounded outlet can be installed by a qualified electrician. The green-colored rigid ear, lug, and the like, extending from the adapter must be connected to a permanent ground such as a properly grounded outlet box. Whenever the adapter is used, it must be held in place with a metal screw.

**NOTE:** In Canada, the use of a temporary adapter is not permitted by the Canadian Electric Code.

**⚠ DANGER:** IN ALL CASES, MAKE CERTAIN THE RECEPTACLE IN QUESTION IS PROPERLY GROUNDED. IF YOU ARE NOT SURE, HAVE A QUALIFIED ELECTRICIAN CHECK THE RECEPTACLE.

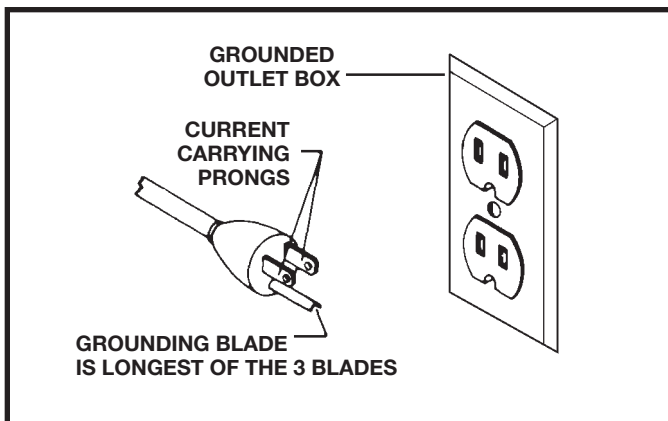

FIGURE A

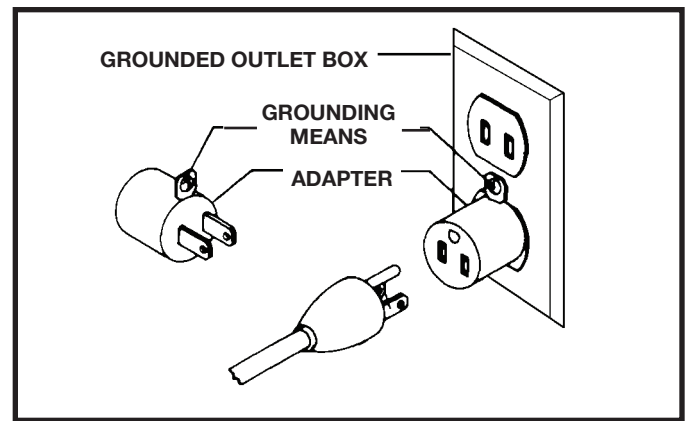

FIGURE B

# POWER CONNECTIONS

## 3. 120 Volt Single-Phase Operation

The motor supplied with your machine is a dual voltage, 120/230 volt motor. It is shipped ready-to-run for 230 volt operation. However, it can be converted for 120 volt operation.

A qualified electrician should do the conversion, or the machine can be taken to an Authorized Delta Service Center. When completed, the machine must conform to the National Electric Code and all local codes and ordinances.

The machine is converted by re-wiring the motor for 120 volts, installing a 120 volt plug on the power supply cord and replacing the switch with one that is rated for 120 volt operation. Be sure the 120 volt plug is only used in an outlet having the same configuration as the plug illustrated in Figure A. or B. No adapter should be used with the 230 volt plug.

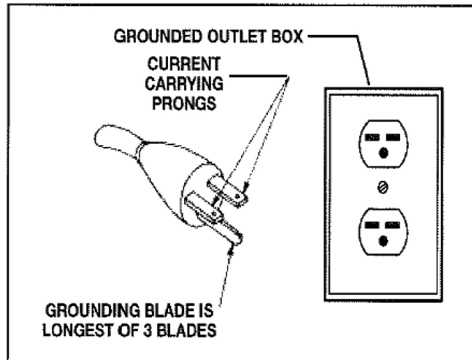

FIGURE C

### EXTENSION CORDS

**CAUTION:** Use proper extension cords. Make sure your extension cord is in good condition and is a 3-wire extension cord which has a 3-prong grounding type plug and matching receptacle which will accept the machine's plug. When using an extension cord, be sure to use one heavy enough to carry the current of the machine. An undersized cord will cause a drop in line voltage, resulting in loss of power and overheating. Figure D shows the correct gauge to use depending on the cord length. If in doubt, use the next heavier gauge. The smaller the gauge number, the heavier the cord.

**WARNING:** In all cases, make certain that the receptacle in question is properly grounded. If you are not sure, have a qualified electrician check the receptacle.

MINIMUM GAUGE EXTENSION CORD			
RECOMMENDED SIZES FOR USE WITH STATIONARY ELECTRIC MACHINES			
Ampere Rating	Volts	Total Length of Cord in Feet	Gauge of Extension Cord
0-6	120	up to 25	18 AWG
		25-50	16 AWG
		50-100	16 AWG
		100-150	14 AWG
6-10	120	up to 25	18 AWG
		25-50	16 AWG
		50-100	14 AWG
		100-150	12 AWG
10-12	120	up to 25	16 AWG
		25-50	16 AWG
		50-100	14 AWG
		100-150	12 AWG
12-16	120	up to 25	14 AWG
		25-50	12 AWG
		GREATER THAN 50 FEET NOT RECOMMENDED	

FIGURE D

# KEY FEATURES AND COMPONENTS

- 1-Dust Collection Port
- 2-Sanding Belt
- 3-Cabinet
- 4-Power Switch
- 5-Platen Lock
- 6-Support Fence
- 7-Belt Tensioning Lever
- 8-Contour Sanding Table
- 9-1 1/2HP Induction Motor
- 10-Workpiece Support
- 11-Rear Belt Guard

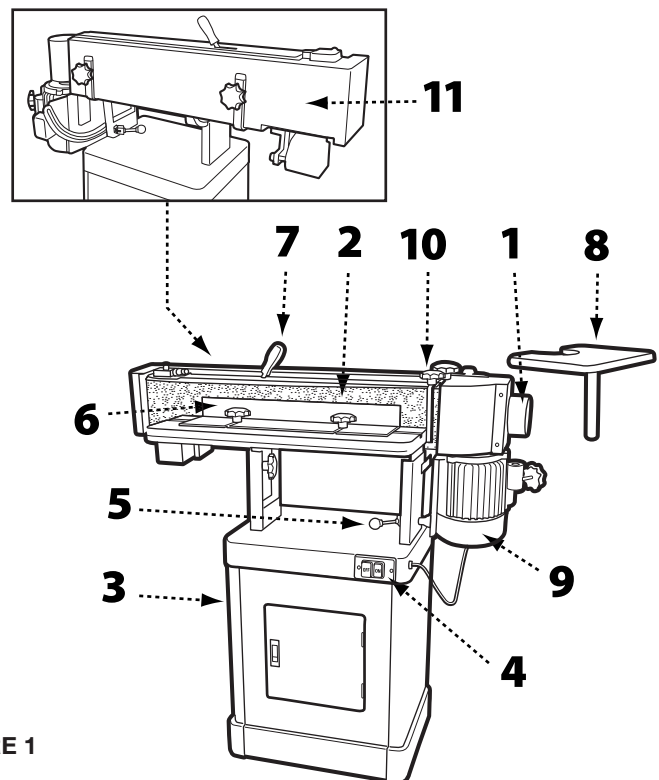

FIGURE 1

# FUNCTIONAL DESCRIPTION

The DELTA® Oscillating Edge Sander is a professional-grade tool designed for both straight and angled edge-face sanding as well as contour sanding. It is capable of sanding in either the vertical or horizontal plane. Your DELTA® Oscillating Edge Sander comes with a 100 grit sanding belt and is mounted on a cabinet base that provides ample storage space for accessories. This tool is powered by a 1 1/2HP, 120/240V induction motor that drives the sanding belt and provides an oscillation stroke of 1/2 inch at a rate of 108 strokes per minute.

# PRODUCT SPECIFICATIONS

<b>Model</b>	<b>31-482</b>
<b>Fence (HxL)</b>	<b>4 inches x 24 inches</b>
<b>Abrasive Belt Size (WxL)</b>	<b>6 inches x 89 inches</b>
<b>Dust Chute Diameter</b>	<b>4 inches</b>
<b>Contour Sanding Table Size</b>	<b>9 3/4 inches x 11 3/4 inches</b>
<b>Table Size (LxW)</b>	<b>10 inches x 29 3/4 inches</b>
<b>Table Tilt</b>	<b>0-90°</b>
<b>Motor</b>	<b>1 1/2HP, 120/240V, 1PH, 60Hz, TEFC</b>
<b>Sanding Belt Speed</b>	<b>3900 FPM</b>
<b>Oscillation Stroke</b>	<b>1/2 inches</b>
<b>Oscillations per Minute</b>	<b>108</b>
<b>Overall Dimensions (LxWxH)</b>	<b>51 inches x 26.5 inches x 20 inches</b>
<b>Net Weight, approximate</b>	<b>218 lbs</b>
<b>Shipping Weight, approximate</b>	<b>233 lbs</b>

## TOOLS NEEDED FOR ASSEMBLY

- Two 12mm wrenches or sockets
- 10mm wrench or socket
- Flat head screw driver
- Phillips head screw driver
- Rubber mallet

# UNPACKING

Your Oscillating Edge Sander comes packed in a single container. Open the shipping container and check that all parts are present and in good condition:

## DESCRIPTION (QUANTITY)

Front Cabinet Panel with Door (1)	Owner's Manual (1)
Rear Cabinet Panel (1)	Warranty Card (1)
Side Cabinet Panels (2)	Table Assembly (1)
Cabinet Shelf (1)	Back Stop Bracket (1)
Rubber Feet (4)	Belt Tension Handle (1)
Lock Knob - 35mm (1)	Belt Tracking Tool (1)
Lock Knob - 20mm (1)	Miter Gauge Assembly (1)
Lock Knob - 12mm (2)	Sanding Belt (1)
Contour Sanding Table (1)	Mounting Bracket (1)
Drum Guard/Dust Port (1)	

## HARDWARE

- 5/16 inch x 5/8 inch Screws (4)
- 5/16 inch Flat Washers (22)
- 5/16 inch Hex Nuts (12)
- 5/16 inch x 5/8 inch Hex Cap Bolts (8)
- 5/16 inch x 1 1/4 inch Hex Cap Bolts (2)
- 5/16 inch Flat Washers (4)
- 5/16 inch Lock Washers (10)
- M5x10 Pan Head Screws (2)
- M5 Flat Washers (2)
- M5 Lock Washers (2)
- 1/4 inch x 5/8 inch Hex Cap Bolts (5)
- 1/4 inch Flat Washers (5)
- 1/4 inch Lock Washers (5)
- 10 24 x 3/4 Socket Head Cap Screws (2)
- Pan Head Screws (3)
- T-Nuts (2)

Compare the contents of your container with the parts list to make sure all parts are present and intact. Report any missing or damaged parts to your distributor. Prior to tool assembly and use, read this manual thoroughly to familiarize yourself with proper assembly, maintenance and safety procedures.

# CABINET ASSEMBLY

## TOOLS REQUIRED

- 12mm wrench
- Phillips head screw driver

## PARTS

- Rubber Feet (4)
- Side Cabinet Panels (2)
- Front Cabinet Panel with Door (1)
- Rear Cabinet Panel (1)
- Cabinet Shelf (1)

## HARDWARE NEEDED

- 5/16 inch x 5/8 inch screws (4)
- 5/16 inch flat washers (20)
- 5/16 inch hex nuts (12)
- 5/16 inch x 5/8 inch hex cap bolts (8)
- 5/16 inch lock washers (8)
- M5x10 pan head screws (2)
- M5 flat washers (2)
- M5 lock washers (2)

Before beginning assembly, clean all rust protected surfaces with a mild solvent. Do not use paint or lacquer thinner, gasoline, or mineral spirits; as these will damage painted surfaces.

**NOTE:** To ensure the top cabinet surface, where you will mount the tool, is level and flush, assemble the cabinet upside down on a flat surface.

1. Referring to Figure 2, attach the four rubber pads (A) to the bottoms of the side panels (B) with four each 5/16 inch x 5/8 inch screws, 5/16 inch flat washers and 5/16 inch hex nuts.
2. Use four 5/16 inch x 5/8 inch hex cap screws, eight 5/16 inch flat washers, four 5/16 inch lock washers, and four 5/16 inch hex nuts to attach the side panels (B) to the front panel (C). Hand tighten only.
3. Attach the rear cabinet panel (D) to the side panels using four 5/16 inch x 5/8 inch hex cap screws, eight 5/16 inch flat washers, four 5/16 inch lock washers, and four 5/16 inch hex nuts.
4. Turn cabinet right side up on a level surface and ensure the top edges of all panels are flush.
5. Install the cabinet shelf (E) to the inside of the cabinet using two M5x10 pan head screws, two M5 flat washers and two M5 lock washers.
6. Tighten all hardware.

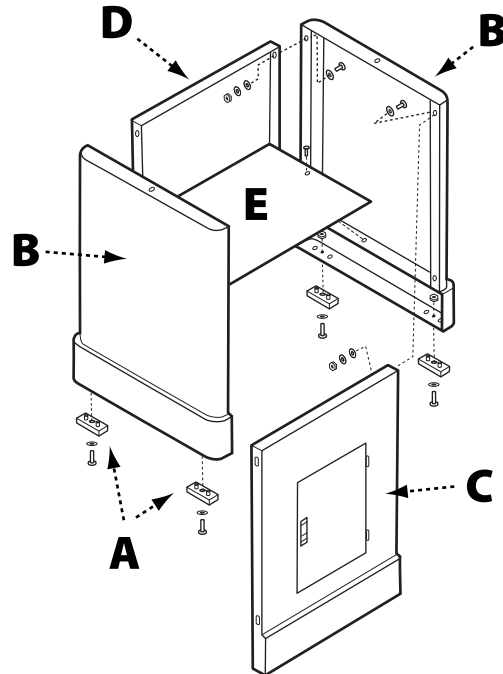

FIGURE 2

# MOUNTING THE TABLE ASSEMBLY TO THE CABINET

## TOOLS REQUIRED

- 12mm wrench

## PARTS

- Table Assembly

## HARDWARE NEEDED

- 5/16 inch x 1 1/4 inch hex cap screws (2)
- 5/16 inch lock washers (2) 5/16 inch flat washers (2)

**⚠ WARNING:** This step requires two adults. The table assembly is heavy, be careful when lifting it onto the stand! Failure to comply may cause serious injury and/or damage to the sander and/or property!

1. With the aid of another person, carefully lift the table assembly onto the cabinet and position it so that the two holes in the base of the table assembly align with the holes located on either end of the cabinet. See Figure 3.
2. Open the cabinet door and, from inside the cabinet, feed a 5/16 inch x 1 1/4 inch hex cap screw up through both holes and secure using a 5/16 inch lock washer and 5/16 inch flat washer. See Figure 5.
3. Tighten hardware using a 12mm socket wrench.

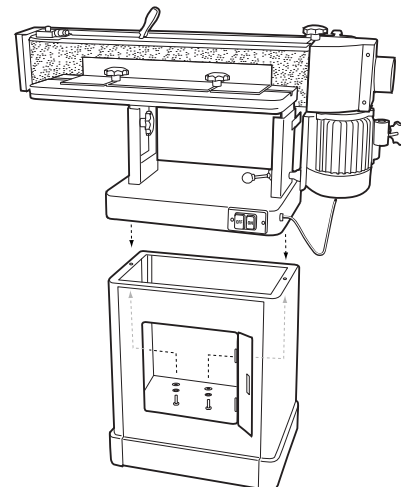

FIGURE 3



# INSTALLING THE SANDING BELT

## TOOLS REQUIRED

- Rubber Mallet

## PARTS

- 6 inch x 89 inch sanding belt
- Belt tensioning lever handle

## HARDWARE NEEDED

- None

1. From the rear of the machine, unlock the sanding platen assembly by pulling the lock handle (A) toward you as indicated in Figure 4. Rotate the sanding platen assembly to the vertical position.
2. Push the lock handle back to its original position to lock the platen assembly in place.

**NOTE:** Do not turn or rotate the lock handle as this will change the tension of the locking assembly and make it necessary for adjustment before using the tool.

3. Remove the belt guard by loosening the two lock knobs (B) and sliding the belt guard to the right.
4. Place the handle (D) onto the belt tensioning lever and gently tap into place using a rubber mallet.

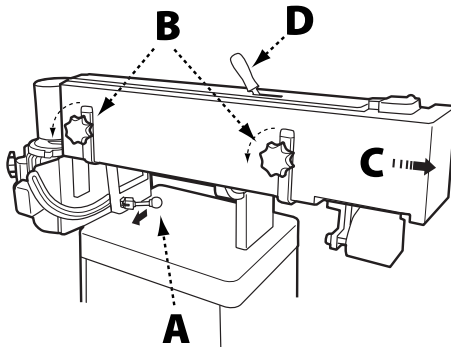

FIGURE 4

5. Move the lever in the direction indicated on the label to release tension on the belt.
6. Fit the belt onto the sanding platen so that the edge of the belt (E) is even with the edge of the rollers (F) as shown in Figure 5.

**NOTE:** Make sure that direction arrow on belt matches the direction indicator on the top of the sanding platen.

7. Return the belt tensioning lever to the Tight position. Rotate the belt by hand in the direction indicated by the arrow to ensure proper belt tracking. If the belt tracking needs adjustment, see Belt Tracking Adjustment on page 12.

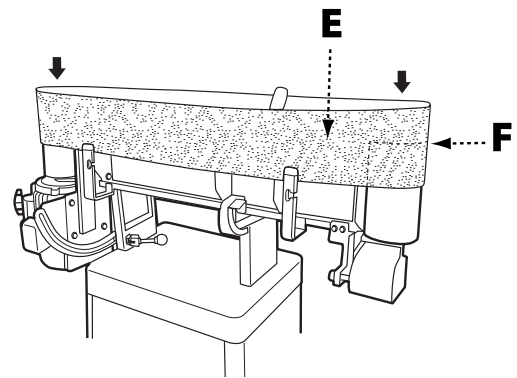

FIGURE 5

# INSTALLING DRUM GUARD

## TOOLS REQUIRED

- Phillips head screw driver
- Flat head screw driver

## PARTS

- Hinge
- Drum Guard
- 12mm Lock Knobs (2)

## HARDWARE NEEDED

- 8 Phillips head screws
- 12mm flat washers (2)

1. Attach one side of the hinge assembly (A) to the rear belt guard using four Phillips head screws.
2. Place the drum guard (B) over the dust chute (C) as shown in Figure 6.
3. Secure the other side of the hinge to the drum guard with the four remaining Phillips head screws.
4. Make sure the drum guard is in the closed position, covering the drive belt.

**NOTE:** If the drum guard does not clear the motor case, loosen the two lock knobs on the rear belt guard and raise the rear belt guard slightly then retighten the lock knobs.

5. Assemble one 12mm flat washer on each of the two 12mm lock knobs (D) and insert one lock knob through the slot in the connection plate and the other through the hole in the connection plate.
6. Tighten both knobs until secure.

To reposition the drum guard, loosen both lock knobs, open or close the cover, then retighten the lock knobs.

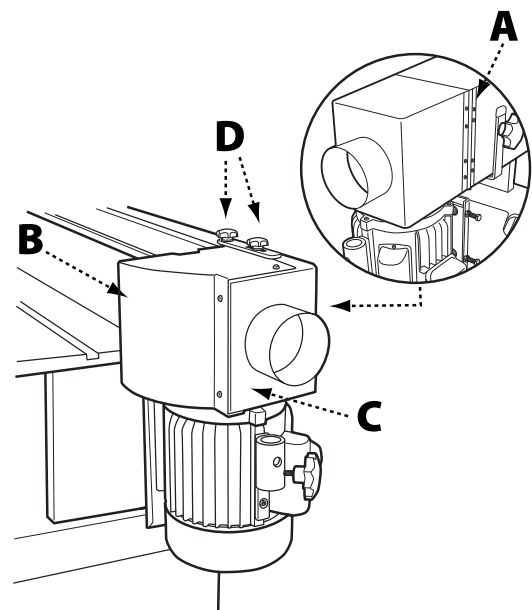

FIGURE 6

# INSTALLING THE CONTOUR SANDING TABLE

## TOOLS REQUIRED

- 12mm socket wrench

## PARTS

- Contour Sanding Table
- Mounting Pole
- Mounting Bracket
- 20mm Lock Knob

## HARDWARE NEEDED

- 10 24 x 3/4 Socket Head Cap Screws (2)
- 12mm Hex Cap Bolt

1. Loosen the lock knobs (A) on the drum guard (B) and rotate the drum guard back and out of the way. Retighten the lock knobs.
2. Attach the mounting bracket (C) to the side of the motor housing and secure using the two 10 24 x 3/4 socket head cap screws, as shown in Figure 7. The longer end of the mounted bracket should be at the bottom.
3. Insert the mounting pole (D) into the contour sanding table (E) and secure with 12mm hex cap bolt and lock nut.
4. Insert the mounting pole/table assembly into the mounting bracket. Ensure there is clearance on all sides between the sanding belt and the contour sanding table.
5. Secure the mounting pole/table assembly to the mounting bracket using the (20mm) lock knob (F).

**Important:** When the contour sanding table is not in use, the drum guard/dust port should always be in the closed position so the drive drum is not in view.

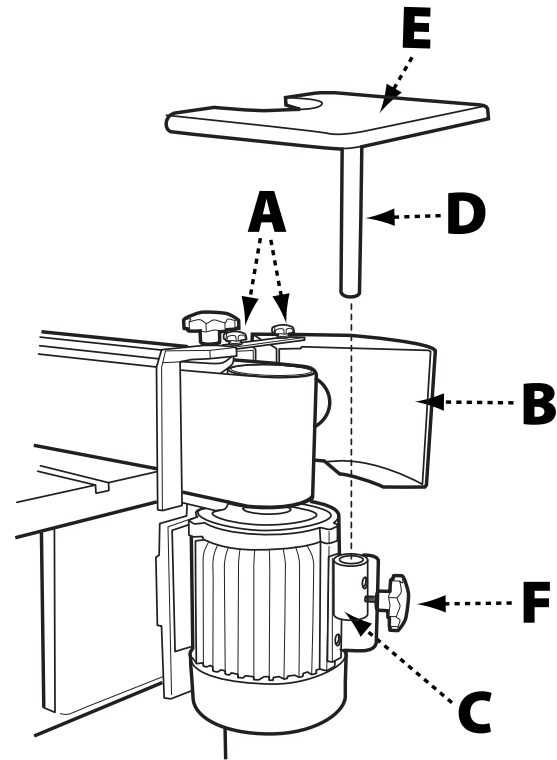

FIGURE 7

# INSTALLING THE WORKPIECE SUPPORT

## TOOLS REQUIRED

- None

## PARTS

- Workpiece Support
- (35mm) Lock Knob

## HARDWARE NEEDED

- None

1. Locate the two holes (A) on the right hand side of the top of the sanding platen. See Figure 8.
2. Insert the pin of the workpiece support (C) into the hole closest to the front.
3. Secure the workpiece support to the sanding platen by screwing the (35mm) lock knob (D) into the tapped hole closest to the rear.
4. Ensure the workpiece support is as close to the sanding belt (B) as possible without touching it.
5. Tighten the lock knob.

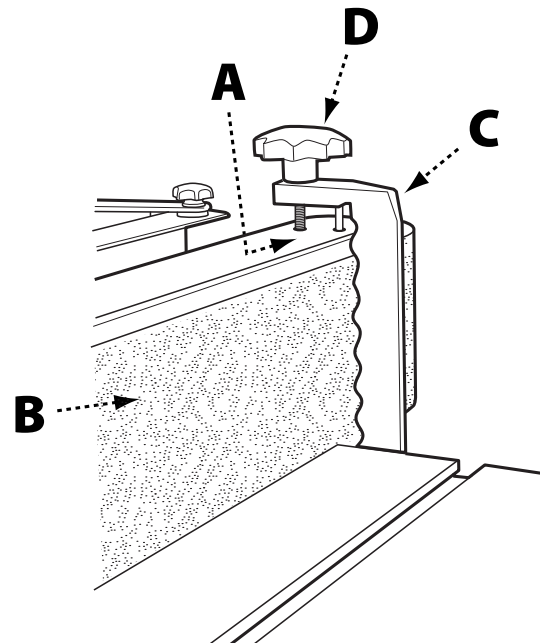

FIGURE 8

# INSTALLING THE SANDING FENCE

## TOOLS REQUIRED

- None

## PARTS

- Sanding Fence
- Two (12mm) Lock Knobs

## HARDWARE NEEDED

- T-Nuts (2)
- 5/16 inch Flat Washers (2)

1. Slide the two T-nuts into the slot located on the sanding table.
2. Position the sanding fence so that one of the t-nuts is aligned with one of the positioning slots.
3. Place a 5/16 inch flat washer onto a (12mm) lock knob and thread the lock knob into the t-nut.
4. Reposition the sanding fence so that the other positioning slot is aligned with second t-nut.
5. Place a 5/16 inch flat washer onto the second (12mm) lock knob and thread the lock knob into the second t-nuts.
6. Position the fence to the desired distance from the belt and securely tighten both lock knobs.

## ADJUSTMENTS

**⚠ WARNING:** Before making any adjustments to the tool, disconnect the machine from the power source.

### TO ADJUST THE SANDING ANGLE

**⚠ WARNING:** Before making any adjustments to the tool, disconnect the machine from the power source.

1. Loosen the platen locking lever by pulling forward.
2. Move the sanding platen to the desired position. Use a combination square between the table and sanding platen to get precise angles.
3. Hold the platen steady and push the platen locking lever back to the locked position.

### TO ADJUST THE TENSION ON THE PLATEN LOCKING LEVER

**⚠ WARNING:** Before making any adjustments to the tool, disconnect the machine from the power source.

1. Loosen the platen locking lever (A) and rotate the platen into the horizontal (flat) position. Do not lock.
2. Adjust tension on the eccentric block by tightening the nylon nut (B) with a 14mm wrench. See Figure 9. Turn the nut in 1/4-turn increments and test locking handle for proper tension.
3. The platen locking lever is properly tensioned when it requires positive force to move the eccentric block from one side to the other.
4. Ensure the platen and motor assembly remains stationary when the platen locking lever is in the locked position. Re-adjust as necessary.

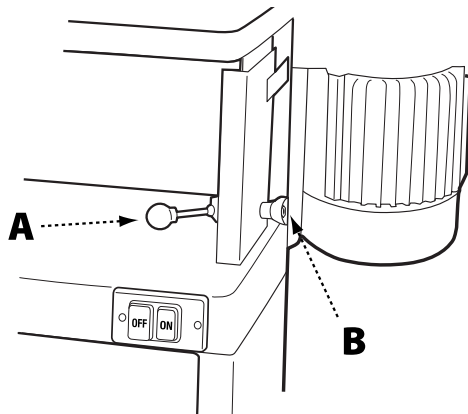

FIGURE 9

### TO CHANGE THE SANDING BELT

**⚠ WARNING:** Before making any adjustments to the tool, disconnect the machine from the power source.

1. Ensure the sanding platen is locked in the vertical (upright) position. Reposition if needed. (Refer to Adjusting the Sanding Angle at the top of this page).
2. Remove the belt guard by loosening the two lock knobs and sliding the belt guard to the right.
3. Release tension on the belt by moving the belt tensioning lever to the Loose position as indicated on the label on top of the guard.
4. Remove the old belt by working it up and over the rollers.
5. Fit the new belt onto the sanding platen. Note: Make sure that direction arrow on belt matches the direction indicator on the top of the sanding platen. The edge of the belt should be even with the edge of the rollers.
6. Re-tension the belt by moving the belt tensioning lever to the Tight position.
7. Rotate the belt by hand in the direction indicated by the arrow to ensure proper belt tracking. Note: Belts stretch with wear. When replacing a belt, you may have to adjust tracking. See Belt Tracking Adjustment on page 12.
8. Reinstall the belt guard and tighten the lock handles.

# ADJUSTMENTS

## TO ADJUST THE BELT TRACKING

**⚠ WARNING:** **Tools Needed:** Belt Tracking Tool (provided)

Before making any adjustments to the tool, disconnect the machine from the power source.

1. Rotate the belt by hand from left to right and observe whether the belt is tracking above or below the edges of the rollers.
2. Using the belt tracking tool (provided) loosen the micro adjust lock nut.
3. Based on whether the belt is tracking up or down, turn the micro adjusting screw in 1/4 – turn increments to the left or right until the belt tracks evenly on the rollers when rotated by hand. See Figure 10.

4. Re-tighten the micro adjusting nut.

**NOTE:** The Belt Tracking Adjustment provides a minor adjustment that should correct most tracking problems. If the tracking problem persists, use the Motor Mount Tracking Adjustment (next section).

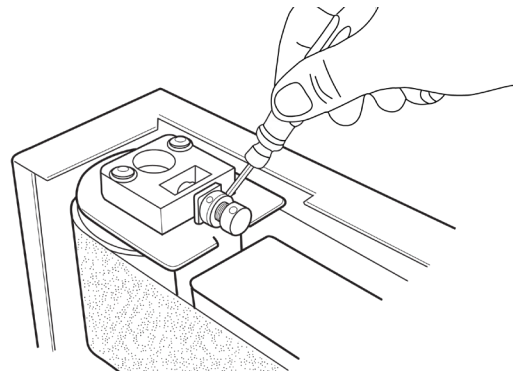

FIGURE 10

## MOTOR MOUNT TRACKING ADJUSTMENT

**Tools Needed:** Two 1/2 inch Wrenches

**Note:** The Motor Mount Tracking Adjustment is a course adjustment. Use the Belt Tracking Adjustment first for fine adjustment. If it cannot be adjusted, then use the procedure described below.

**⚠ WARNING:** Before making any adjustments to the tool, disconnect the machine from the power source.

1. Loosen the four motor mount nuts (A) just enough so the tracking screws can be turned to make an adjustment. See Figure 11.
2. Loosen the two locking hex nuts that secure the tracking screws.
3. Turn one screw a 1/4-turn and rotate the sanding belt by hand to observe which direction the adjustment is causing the belt to move. If it is traveling in the direction needed to correct the problem, go to step 5.

4. If the belt tracks in the wrong direction, back off a 1/4-turn and tighten the other screw a quarter turn. This should start the belt moving in the proper direction.

5. Tighten both locking nuts and motor mount nuts.

6. Return to the Belt Tracking Adjustment section (previous page) to fine tune the tracking.

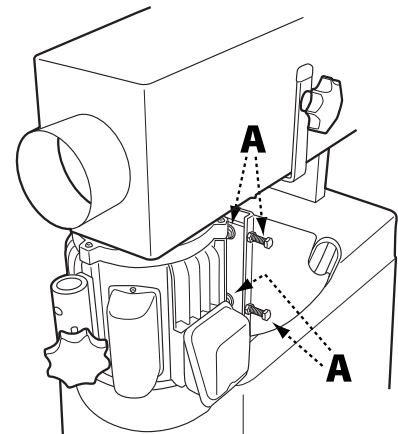

FIGURE 11

## TO ADJUST THE SANDING TABLE HEIGHT

**⚠ WARNING:** Before making any adjustments to the tool, disconnect the machine from the power source.

**⚠ WARNING:** Never position the sanding table below the sanding belt! Keep an overlap of at least 1/16 inch between table and sanding belt to avoid material and/or fingers getting caught! Failure to comply may cause serious injury!

1. There are two height elevation lock knobs (A) one on either side of the table support, shown in Figure 12. Loosen both lock knobs just enough to allow the sanding table to move up and down.

**⚠ WARNING:** The table is very heavy. Loosen lock knobs slowly and just enough to create play in table. Failure to comply may cause serious injury!

2. Raise or lower work table to desired level.

3. Tighten the lock knobs.

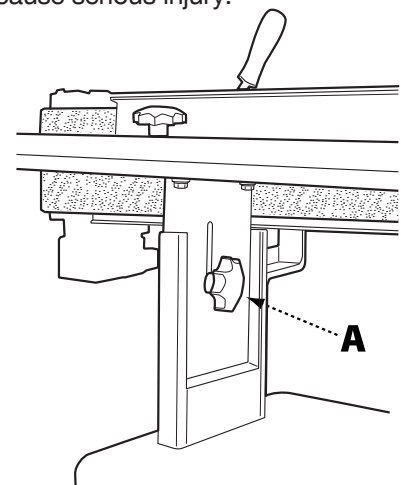

FIGURE 12

# MAINTENANCE PROCEDURES

Your Oscillating Edge Sander requires little maintenance beyond the routine inspection, lubrication, and cleaning.

## ROUTINE INSPECTION

It is a good idea to routinely inspect any quality woodworking tool in order to keep it in optimum condition. This includes inspecting all hardware for tightness, ensuring drive belts are in good condition, and cleaning debris and grime from any surfaces and moving parts.

## LUBRICATION

The sealed motor of your Oscillating Edge Sander is maintenance-free. However, it is recommended that you periodically lubricate the gears in the gear box using a quality #2 grease or equivalent. To keep the sander table and other bare metal parts in good working condition, apply an occasional coat of quality paste wax, free of silicone or synthetics.

## CLEANING THE SANDING BELT

Regularly inspect and, if necessary, clean the sanding belt with a high quality gum rubber belt cleaner. If you notice sanding performance is significantly decreasing, it may be time to replace the sanding belt. Refer to directions on page 11.

## TROUBLESHOOTING GUIDE

TROUBLE	POSSIBLE CAUSE	SOLUTION
<b>Sander will not start</b>	<ol style="list-style-type: none"> <li>1. Sander unplugged from wall or motor</li> <li>2. Fuse blown or circuit breaker tripped</li> <li>3. Cord damaged</li> </ol>	<ol style="list-style-type: none"> <li>1. Check all plug connections</li> <li>2. Replace fuse or reset circuit breaker</li> <li>3. Replace cord</li> </ol>
<b>Sanding belt does not come up to speed</b>	<ol style="list-style-type: none"> <li>1. Extension cord too light or too long</li> <li>2. Motor not wired for proper voltage</li> <li>3. Low current</li> </ol>	<ol style="list-style-type: none"> <li>1. Replace with adequate size and length cord (see Recommended Extension Cord Gauges on page 6)</li> <li>2. Refer to motor junction cover for proper wiring</li> <li>3. Contact a qualified electrician</li> </ol>
<b>Machine vibrates excessively</b>	<ol style="list-style-type: none"> <li>1. Stand on uneven floor</li> <li>2. Motor mounts are loose</li> <li>3. Tension spring is worn or broken</li> </ol>	<ol style="list-style-type: none"> <li>1. Adjust stand so that it rests evenly on the floor</li> <li>2. Tighten motor mount bolts</li> <li>3. Replace spring</li> </ol>
<b>Abrasive belt keeps tearing</b>	<ol style="list-style-type: none"> <li>1. Belt is running in the wrong direction</li> </ol>	<ol style="list-style-type: none"> <li>1. Arrow on the sanding belt and machine should be pointing in the same direction.</li> </ol>
<b>Sanded edge not square</b>	<ol style="list-style-type: none"> <li>1. Table not square to sanding platen</li> </ol>	<ol style="list-style-type: none"> <li>1. Use a square to adjust table to sanding platen</li> </ol>
<b>Sanding marks on wood</b>	<ol style="list-style-type: none"> <li>1. Wrong grit sanding belt</li> <li>2. Feed pressure too great</li> <li>3. Sanding against the grain</li> </ol>	<ol style="list-style-type: none"> <li>1. Use coarser grit for stock removal and fine grit for finish sanding.</li> <li>2. Never force work into sanding platen</li> <li>3. Sand with the grain</li> </ol>

# ACCESSORIES

**⚠ WARNING:** **USE ONLY RECOMMENDED ACCESSORIES.** Consult the owner's manual for recommended accessories. The use of improper accessories may cause risk of injury to persons.

A complete line of accessories is available from your DELTA® Supplier, DELTA® Factory Service Centers, and DELTA® Authorized Service Centers. Please visit our Web Site [www.DeltaMachinery.com](http://www.DeltaMachinery.com) for an online catalog or for the name or your nearest supplier.

**⚠ WARNING:** Since accessories other than those offered by DELTA® have not been tested with this product, use of such accessories could be hazardous. For safest operation, **ONLY DELTA®** recommended accessories should be used with this product.

## PARTS, SERVICE OR WARRANTY ASSISTANCE

All DELTA® Machines and accessories are manufactured to high quality standards and are serviced by a network of an Authorized Service Centers. To obtain additional information regarding your product or to obtain parts, service, warranty assistance, or the location of the nearest service center, please call 1-800-223-7278.

### Five Year Limited Warranty

**1. WHAT IS COVERED.** Delta Power Equipment Corporation ("Company") will, at its option, repair or replace this product, if purchased at retail in the United States or Canada and the product, with normal use, has proven to be defective in workmanship or material, subject to the conditions stated in this Limited Warranty. This Limited Warranty covers only materials and labor. All transportation costs are Customer's responsibility.

**2. WARRANTY PERIOD.** All warranty claims must be submitted within five years from the date of retail purchase. For all service parts and factory refurbished products, the warranty period is 180 days.

**3. HOW TO OBTAIN SERVICE.** To obtain warranty service, you must return the defective product, at your expense, to a service center authorized by Company to perform warranty service (a "Company Authorized Service Center") within the applicable warranty period, together with acceptable proof of purchase, such as your original receipt bearing the date of purchase, or product registration number. Company reserves the right to restrict warranty claim service to the country where the purchase was made and/or to charge for the cost to export service parts or provide warranty service in a different country. For this purpose, on-line purchases are deemed made in the United States. For the location of your nearest Company Authorized Service Center, call Company's Customer Care Center at (800) 223-7278.

#### 4. EXCLUSIONS:

- Company does not offer any warranty on products purchased in used or damaged condition.
- Company does not warrant any products purchased outside the United States or Canada
- Company will not be responsible for any damage that has resulted from normal wear, misuse, abuse or any repair or alteration made by anyone other than a Company Authorized Service Center or a designated representative of Company's Customer Care Center.

**All IMPLIED WARRANTIES** are expressly limited to the warranty period identified above.

**Company will not be liable for INCIDENTAL OR CONSEQUENTIAL** damages.

This limited warranty is Company's sole warranty and sets forth the customer's exclusive remedy with respect to defective products; all other warranties, express or implied, whether of merchantability, fitness for purpose, or otherwise, are expressly disclaimed by Company, except as expressly stated in this warranty statement.

Some states do not allow the exclusion or limitation of incidental or consequential damages, or the limitation of implied warranties, so the above limitations or exclusions may not apply to you. This warranty gives you specific legal rights and you may have other rights which vary in certain states or provinces. For further details of warranty coverage and warranty repair information, call (800) 223-7278.

**LATIN AMERICA:** This warranty does not apply to products sold in Latin America. For products sold in Latin America, call the local company or see website for warranty information.

# PARTS, SERVICE OR WARRANTY ASSISTANCE

## REPLACEMENT PARTS

Use only identical replacement parts. For a parts list or to order parts, visit our website at [www.DeltaMachinery.com/service](http://www.DeltaMachinery.com/service). You can also order parts from your nearest Authorized Warranty Service Center or by calling Technical Service Manager at 1-800-223-7278 to receive personalized support from one of our highly-trained representatives.

## FREE WARNING LABEL REPLACEMENT

If your warning labels become illegible or are missing, call 1-800-223-7278 for a free replacement.

		<b>CAT. NO. 31-482</b>	
POWER EQUIPMENT CORPORATION			
V: 120/230 AC~	A: 18/9	HP: 1 1/2	PRPM: n <sub>o</sub> 1750
PH: 1	Hz: 60	BELT SPEED: 108 FPM	
Serial No:	<input type="text"/>		
Factory Prewired for 230V		Made In Taiwan	
<b>▲WARNING: DO NOT EXPOSE TO RAIN OR USE IN DAMP LOCATIONS.</b>			
DELTA Power Equipment Corporation Spartanburg, SC 29303			
DPEC000244			

**WARNING**

For Your Own Safety, Read Instructions Manual Before Operating Sander

1. Wear eye protection
2. Support work piece with backstop or work table
3. Maintain 1/16 inch maximum clearance between table and sanding belt.

<b>MODEL NO.</b> <input type="text"/>			
<b>MOTOR</b>	<input type="text" value="1 1/2 HP"/>	<b>VOLTS</b>	<input type="text" value="115 / 230 V"/>
<b>AMPS</b>	<input type="text" value="18 / 9 A"/>	<b>POLE</b>	<input type="text"/>
<b>PHASE</b>	<input type="text" value="1"/>	<b>CYCLES</b>	<input type="text" value="60 HZ"/>
<b>DATE</b>	<input type="text"/>	<b>SER. NO.</b>	<input type="text"/>

## SERVICE AND REPAIRS

All quality tools will eventually require servicing and/or replacement of parts. For information about Delta Power Equipment Corporation, its factory-owned branches, or to locate an Authorized Warranty Service Center, visit our website at [www.DeltaMachinery.com/service](http://www.DeltaMachinery.com/service) or call Customer Care at 1-800-223-7278. All repairs made by our service centers are fully guaranteed against defective material and workmanship. We cannot guarantee repairs made or attempted by others. By calling this number you can also find answers to most frequently asked questions 24 hours/day. You can also write to us for information at Delta Power Equipment Corporation, 2651 New Cut Road, Spartanburg, SC 29303 - Attention: Technical Service Manager. Be sure to indicate all of the information shown on the nameplate of your saw (model number, type, serial number, date code, etc.).

# IMPORTANTES CONSIGNES DE SÉCURITÉ

**⚠ AVERTISSEMENT :** ASSUREZ-VOUS D'AVOIR BIEN LU ET COMPRIS TOUTES LES MISES EN GARDE ET LES CONSIGNES D'UTILISATION AVANT D'UTILISER CET



**ÉQUIPEMENT.** Le fait de ne pas respecter toutes les instructions ci-dessous, peut avoir pour conséquence : choc électrique, incendie et/ou blessures graves ou dégâts matériels.

Le travail du bois peut être dangereux si des procédures d'utilisation sécuritaires et adéquates ne sont pas respectées. Comme c'est le cas pour toute pièce de machinerie, certains dangers sont assortis à l'utilisation de ce produit. En utilisant cet appareil selon les directives et avec prudence, vous réduirez grandement la possibilité de blessures. Cependant, si les précautions normales de sécurité sont négligées ou ignorées, la personne utilisant l'appareil pourra être blessée. L'équipement de sécurité comme les dispositifs de protection, bâtons poussoir, dispositif de retenue à ressort, cales-guide, lunettes, masques anti-poussière et protecteurs d'oreilles peut réduire les risques de blessures. Mais même les dispositifs de protection les plus efficaces ne pourront vous protéger contre un manque de jugement, de soin ou d'attention. Utilisez toujours votre bon sens et faites preuve de prudence dans l'atelier. Si une manœuvre vous semble dangereuse, ne la tentez pas. Essayez plutôt de trouver une autre solution qui vous paraît plus sûre. **RAPPELEZ-VOUS :** Vous êtes responsable de votre propre sécurité. Pour des renseignements complémentaires, rendez-vous sur notre site web à l'adresse [www.DeltaMachinery.com](http://www.DeltaMachinery.com).

**⚠ AVERTISSEMENT :** Cet appareil a été conçu seulement pour certains types d'utilisation. DELTA® recommande fortement que cet appareil ne soit ni modifié ni utilisé à toute autre fin que celles pour lesquelles il a été conçu. Si vous avez des questions sur un type d'utilisation en particulier, N'UTILISEZ PAS l'appareil avant d'avoir d'abord contacté DELTA® pour déterminer si elle peut ou si elle devrait être réalisée avec ce produit.

Si vous avez des questions sur son utilisation, N'UTILISEZ PAS le produit tant que vous n'avez pas écrit à DELTA® et obtenu une réponse de leur part. Contactez-nous en ligne sur [www.DeltaMachinery.com](http://www.DeltaMachinery.com) ou par courrier à l'adresse suivante : responsable du service technique, Delta Power Equipment Corporation, 2651 New Cut Road, Spartanburg, South Carolina 29303.

Les informations concernant l'utilisation sûre et correcte de cet outil sont disponibles auprès des sources suivantes :

- Power Tool Institute, 1300 Sumner Avenue, Cleveland, OH 44115-2851 ou en ligne sur <http://www.powertoolinstitute.com>
- National Safety Council, 1121 Spring Lake Drive, Itasca, IL 60143-3201
- American National Standards Institute, 25 West 43rd Street, 4 floor, New York, NY 10036 <http://www.ansi.org> - ANSI 01.1 Exigences de sécurité pour machines à bois
- U.S. Department of Labor regulations [www.osha.gov](http://www.osha.gov)

## CONSIGNES DE SÉCURITÉ - DÉFINITIONS

Ce manuel contient des informations qu'il est important de connaître et de comprendre. Ces informations ont pour but d'assurer VOTRE SÉCURITÉ et de PRÉVENIR LES PROBLÈMES D'ÉQUIPEMENT. Pour vous aider à reconnaître ces informations, nous utilisons les symboles ci-dessous. Veuillez lire le manuel et prêter attention à ces sections-là.

**⚠ DANGER :** indique une situation dangereuse imminente qui, si elle n'est pas évitée, provoquera la mort ou une blessure grave.

**⚠ AVERTISSEMENT :** indique une situation dangereuse potentielle qui, si elle n'est pas évitée, provoquera la mort ou une blessure grave.







**⚠ ATTENTION :** indique une situation dangereuse potentielle qui, si elle n'est pas évitée, peut provoquer une blessure mineure ou modérée.

**ATTENTION :** utilisé sans le symbole d'alerte de sécurité indique une situation potentiellement dangereuse qui, si elle n'est pas évitée, peut entraîner des dommages matériels.



# CONSIGNES DE SÉCURITÉ - DÉFINITIONS

Certains des symboles suivants peuvent être utilisés sur l'outil. Veuillez les étudier et apprendre leur signification. Une interprétation correcte de ces symboles vous permettra d'utiliser l'outil de manière plus efficace et plus sûre.

SYMBOLE	NOM	DÉSIGNATION/EXPLICATION
	Symbole d'alerte de sécurité	Indique un risque potentiel de blessure corporelle.
	Lire le manuel d'utilisation	Pour réduire le risque de blessure, l'utilisateur <b>DOIT</b> lire et comprendre le manuel d'utilisation avant d'utiliser ce produit.
	Protection des yeux	Portez <b>TOUJOURS</b> une protection oculaire avec des écrans latéraux conformes à la norme ANSI Z87.1.
	Symbole "Pas de mains"	Si vous n'éloignez pas vos mains de la ceinture, vous risquez de vous blesser gravement.
	Alerte aux conditions humides	Ne pas exposer à la pluie ni utiliser dans des endroits humides.
	Avertissement de pincement	Soyez <b>TOUJOURS</b> attentifs aux mouvements et portez une attention particulière aux zones potentielles où des ecchymoses peuvent se produire.
V	Volts	Tension
A	Ampères	Intensité
Hz	Hertz	Fréquence (cycles par seconde)
min	Minutes	Temps
~ /A.C	Courant alternatif (A.C)	Type de courant
n <sub>0</sub>	Vitesse à vide	Vitesse de rotation à vide
.../min	Par Minute	Tours, coups, vitesse périphérique, orbites, etc., par minute.
Lbs/Kg	Livres/Kilogrammes	Unité de poids
RPM	Révolutions par minute	Vitesse de rotation de la machine.

## RÈGLES DE SÉCURITÉ GÉNÉRALES

**⚠ AVERTISSEMENT :** LE NON-RESPECT DE CES RÈGLES RISQUE D'ENTRAÎNER DES BLESSURES GRAVES.

- **POUR VOTRE PROPRE SÉCURITÉ, LISEZ ET COMPRENEZ BIEN LE MANUEL D'UTILISATION AVANT DE FAIRE FONCTIONNER L'APPAREIL.** Apprenez à connaître son utilité et ses limites, ainsi que les dangers qui lui sont rattachés.
- **GARDEZ LA ZONE DE TRAVAIL PROPRE.** Les aires et bancs de travail encombrés attirent les accidents.
- **N'UTILISEZ PAS CET APPAREIL DANS UN ENVIRONNEMENT DANGEREUX.** N'utilisez pas cet appareil dans un endroit humide ou mouillé, et ne l'exposez pas à la pluie. Gardez votre lieu de travail bien éclairé.
- **MAINTENEZ LES ENFANTS ET LES VISITEURS À L'ÉCART.** Tous les enfants et visiteurs doivent demeurer à une distance sécuritaire de l'aire de travail.
- **DÉBRANCHEZ L'APPAREIL** avant toute opération d'entretien.
- **VÉRIFIEZ LES PIEZAS ENDOMMAGÉES.** Avant d'utiliser l'appareil, réparez ou remplacez toute partie endommagée.

**⚠ AVERTISSEMENT :** LE NON-RESPECT DE CES RÈGLES PEUT ENTRAÎNER DES BLESSURES GRAVES.

1. Lisez et comprenez les avertissements affichés sur l'appareil et dans ce manuel. Ne pas se conformer à tous ces avertissements peut entraîner des blessures graves.
2. Remplacez les étiquettes d'avertissement si elles sont masquées ou supprimées.
3. Cette ponceuse oscillante pour champs est conçue et destinée pour être utilisée par un personnel dûment formé et expérimenté seulement. Si vous n'êtes pas habitué avec le fonctionnement adéquat et sécuritaire d'une ponceuse oscillante pour champs, évitez de l'utiliser avant d'avoir reçu la formation et acquis les connaissances appropriées.
4. N'utilisez pas cet appareil à toute autre fin que l'usage prévu. Autrement, Delta Power Equipment Corporation décline toute garantie réelle ou implicite et se dégage de toute responsabilité pour toute blessure qui pourrait résulter de cette utilisation.
5. Portez toujours des lunettes de protection ou des écrans faciaux approuvés pendant l'utilisation de cette ponceuse oscillante pour champs.

# RÈGLES DE SÉCURITÉ GÉNÉRALES

6. Avant d'utiliser cette ponceuse oscillante pour champs, enlevez cravate, bagues, montres et autres bijoux et retrousser vos manches au-dessus du coude. Retirez tous les vêtements amples et retenez les cheveux longs. Il est recommandé de porter des chaussures antidérapantes ou de poser des bandes de plancher antidérapantes. Ne portez pas de gants.
  7. Portez des protecteurs pour l'ouïe (bouchons ou manchons) pendant les longues périodes de fonctionnement.
  8. Certaines poussières produites par les activités de ponçage, de sciage, de meulage, de perçage ainsi que d'autres activités de construction peuvent contenir des produits chimiques pouvant causer le cancer, des anomalies congénitales ou d'autres problèmes liés aux fonctions reproductrices. En voici des exemples :
    - Plomb de peintures à base de plomb;
    - Silice cristalline de briques, de ciment et d'autres produits de maçonnerie;
    - Arsenic et chrome de bois de sciage traité chimiquement.
- Votre risque à ces expositions varie, selon la fréquence à laquelle vous effectuez ce genre d'activité.** Pour réduire l'exposition à ces produits chimiques, travaillez dans un endroit bien ventilé et avec de l'équipement de protection approuvé, comme les masques antipoussières spécialement conçus pour filtrer les particules microscopiques.
1. N'utilisez pas cet appareil en état de fatigue ou avec les facultés affaiblies par la drogue, l'alcool ou les médicaments.
  2. Avant de brancher l'appareil sur la source d'alimentation, assurez-vous que l'interrupteur est en position « OFF » (Arrêt).
  3. Assurez-vous que la machine est correctement mise à la terre.
  4. Faites les réglages de la machine ou son entretien seulement lorsque celle-ci est débranchée de la source d'alimentation.
  5. Prenez l'habitude de vérifier que tout l'équipement supplémentaire tel que les clés de réglage, les clés à molette, la ferraille, le matériel et les chiffons de nettoyage a été éloigné de la machine avant de la mettre en marche.
  6. Gardez les dispositifs de protection en place en tout temps lorsque l'appareil est utilisé. Faites preuve d'une extrême prudence s'ils sont enlevés à des fins d'entretien et remettez-les en place dès la fin de l'entretien.
  7. Assurez-vous que la ponceuse oscillante pour champs est solidement fixée au plancher avant de l'utiliser.
  8. Vérifiez s'il y a des pièces endommagées. Avant d'utiliser l'appareil, il faut vérifier soigneusement le dispositif de protection ou toute autre partie endommagée afin de s'assurer qu'ils fonctionnent correctement et rempliront leur fonction prévue. Vérifiez l'alignement des pièces mobiles et leurs joints, tout bris de pièce et du cadrage et toute autre condition qui pourrait en modifier le fonctionnement. Un dispositif de protection endommagé, ou toute autre pièce endommagée doit être réparé et remplacé adéquatement.
  9. Prévoyez un espace suffisant autour de la zone de travail et un éclairage en plongée non éblouissant.
  10. Gardez le plancher autour de l'appareil propre et exempt de débris, d'huile et de graisse.
  11. Gardez les visiteurs à une distance sécuritaire de la zone de travail. Tenez les enfants à distance.
  12. Rendez votre atelier à l'épreuve des enfants au moyen de cadenas, de commutateurs principaux ou en retirant les clés de mise en marche.
  13. Concentrez-vous uniquement sur votre travail. Regarder aux alentours, tenir une conversation et faire du chahut sont des actes négligents qui peuvent entraîner des blessures graves.
  14. Maintenez une posture équilibrée en tout temps pour éviter de tomber ou de vous appuyer contre la courroie de ponçage ou d'autres pièces mobiles. Évitez de vous étirer ou d'utiliser une force excessive pour effectuer toute opération avec l'appareil.
  15. Utilisez l'outil approprié à la bonne vitesse et au bon débit d'alimentation. Ne forcez pas un outil ou un accessoire à effectuer une tâche pour laquelle il n'a pas été conçu. Le bon outil fera mieux le travail et sera plus sécuritaire.
  16. Utilisez les accessoires recommandés; les accessoires inadéquats peuvent être dangereux.
  17. Entretenez les appareils avec soin. Suivez les indications pour le graissage et le changement d'accessoires.
  18. Débranchez l'appareil avant le nettoyage. Utilisez une brosse ou de l'air comprimé pour enlever la poussière ou des débris; n'utilisez pas vos mains.
  19. Ne vous tenez pas debout sur l'appareil. Des blessures graves pourraient se produire si l'appareil se renverse.
  20. Ne laissez jamais l'appareil en marche sans surveillance. Débranchez l'appareil et ne le laissez pas sans surveillance jusqu'à son arrêt complet.
  21. Tenez la poignée fermement en tout temps.
  22. N'utilisez pas cette ponceuse pour d'autres fins que celles pour lesquelles elle est prévue. Si elle est utilisée à d'autres fins, Delta Power Equipment Corporation décline toute garantie réelle ou implicite et se dégage de toute responsabilité pour toute blessure qui pourrait résulter de cette utilisation.

## AVERTISSEMENT DE LA PROPOSITION 65 :

**▲ AVERTISSEMENT :** Des poussières créées par le ponçage, sciage, meulage, perçage et aucinco opérations de construction contiennent des produits chimiques reconnus par l'État de la Californie pour causer le cancer, des malformations congénitales ou aucinco problèmes de reproduction. Quelques exemples de ces produits chimiques sont :

- Le plomb des peintures à base de plomb
- La silice cristalline des briques et du ciment et autre produit de maçonnerie
- L'arsenic et le chrome dans les bois traités chimiquement

Votre risque à l'exposition de ces produits varie en fonction de la fréquence de ce type de travail. Pour réduire votre exposition à ces produits chimiques : travaillez dans un endroit bien aéré et utilisez des équipements de sécurité approuvés tels que des masques de protection spécialement conçus pour filtrer les particules microscopiques.

### CONSERVER CES CONSIGNES.

Consultez-les souvent et utilisez-les pour enseigner aux autres.

# CONNEXIONS ÉLECTRIQUES

## BRANCHEMENTS

Il faut utiliser un circuit électrique séparé pour vos appareils. Les fils du circuit doivent avoir un calibre d'au moins 12 et être protégés par un fusible à action différée de 20 ampères. Si vous utilisez une rallonge, ne prenez que des rallonges à 3 fils avec fiche de mise à la terre à 3 branches et un réceptacle correspondant qui acceptera la prise de l'appareil. Avant de brancher l'appareil à la ligne électrique, assurez-vous que le ou les interrupteurs sont en position « OFF » (Arrêt) et que le courant électrique a les mêmes caractéristiques que celui indiqué sur l'appareil. Toutes les connexions électriques doivent établir un bon contact. Une utilisation à basse tension endommagera l'appareil.

**⚠ DANGER :** N'UTILISEZ PAS L'APPAREIL DANS UN ENDROIT HUMIDE OU MOUILLÉ, ET NE L'EXPOSEZ PAS À LA PLUIE.

## SPÉCIFICATIONS DU MOTEUR

L'appareil est conçu pour être alimenté par un courant alternatif de 120/240 volts et 60 Hz. Avant de brancher l'appareil à la source d'alimentation, assurez-vous que l'interrupteur est en position « OFF » (Arrêt).

## DIRECTIVES DE MISE À LA TERRE

**⚠ DANGER :** CET APPAREIL DOIT ÊTRE MIS À LA TERRE LORSQU'IL EST EN MARCHÉ POUR PROTÉGER CELUI QUI LE MANIPULE D'UNE DÉCHARGE ÉLECTRIQUE.

### 1. Pour tous les appareils branchés avec un cordon d'alimentation et mis à la terre :

En cas de mauvais fonctionnement ou d'une panne, la mise à la terre fournit un chemin de moindre résistance au courant pour réduire le risque de décharge électrique. Cet appareil est équipé d'un cordon électrique possédant un conducteur de terre et une fiche de terre. La fiche doit être branchée sur une prise correspondante qui a été correctement installée et mise à la terre conformément à tous les codes et règlements locaux.

Ne pas modifier la fiche fournie; si elle n'entre pas dans la prise, faites installer une prise adéquate par un électricien qualifié.

Un branchement incorrect du conducteur pour la mise à la terre peut entraîner un risque de décharge électrique. Le fil conducteur avec un isolant comportant une surface extérieure verte, avec ou sans rayures jaunes, est le conducteur de terre. S'il faut remplacer ou réparer le cordon électrique ou la fiche, ne branchez pas le conducteur de terre à une borne sous tension.

Si les instructions de mise à la terre ne sont pas complètement comprises, ou si vous doutez que l'appareil soit correctement relié à la terre, vérifiez avec un électricien qualifié ou le personnel de service.

Utilisez uniquement des rallonges à 3 fils avec fiche de mise à la terre à 3 branches et des réceptacles correspondants qui accepteront la prise de l'appareil, telles qu'illustrées à la Figure A.

Réparez ou remplacez immédiatement un cordon abîmé ou usé.

### 2. Pour les machines mises à la terre et branchées à un cordon d'alimentation utilisées sur un circuit d'alimentation de régime nominal inférieur à 150 volts :

Si l'appareil est utilisé sur un circuit dont la prise de courant ressemble à celle illustrée à la Figure A, la machine aura alors une fiche de mise à la terre semblable à celle illustrée à la Figure A. Un adaptateur temporaire, qui ressemble à celui illustré à la Figure B, peut être utilisé pour brancher cette fiche à un réceptacle à 2 conducteurs correspondant, comme l'illustre la Figure B, s'il n'existe aucune prise de courant correctement mise à la terre. Vous pouvez utiliser un adaptateur temporaire seulement jusqu'à ce qu'une prise correctement mise à la terre puisse être installée par un électricien qualifié. La patte rigide verte, la cosse et tout élément semblable sortant de l'adaptateur doivent être correctement branchés à une masse permanente comme une boîte de sortie mise à la terre. Chaque fois que l'adaptateur est utilisé, il doit être maintenu en place par une vis métallique.

**REMARQUE :** Au Canada, le Code électrique canadien n'autorise pas l'utilisation d'un adaptateur temporaire.

**⚠ DANGER :** DANS TOUS LES CAS, ASSUREZ-VOUS QUE LE RÉCEPTACLE EN QUESTION EST BIEN MIS À LA TERRE. EN CAS DE DOUTE, DEMANDER À UN ÉLECTRICIEN PROFESSIONNEL DE VÉRIFIER LA PRISE.

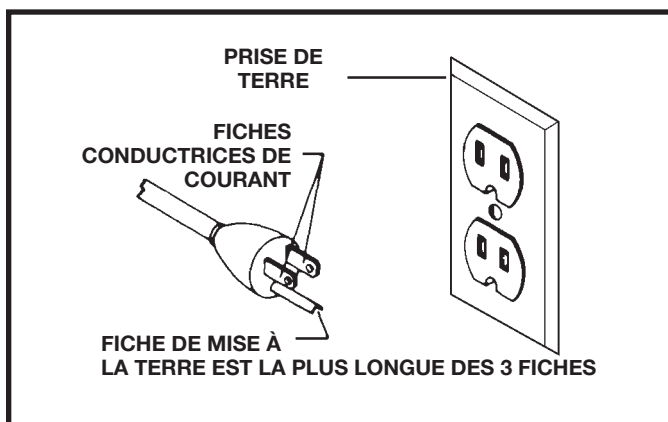

FIGURE A

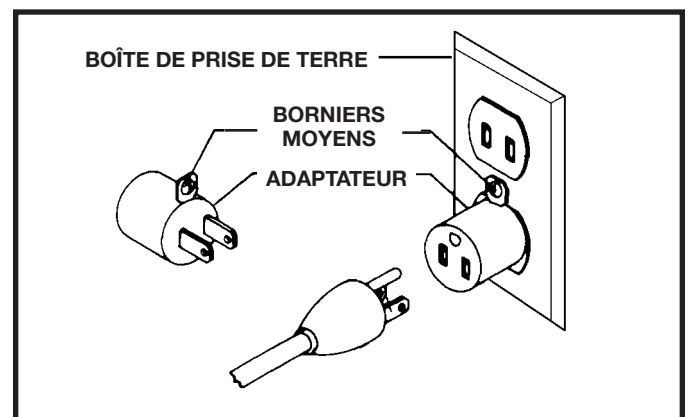

FIGURE B

# CONNEXIONS ÉLECTRIQUES

## 3. Fonctionnement monophasé à 120 volts

Le moteur fourni avec la machine est un moteur bitension de 120/230 volts. Il est livré, prêt à fonctionner, sous tension de 120 volts. Toutefois, il peut être converti au fonctionnement sous tension de 230 volts.

Faire appel à un électricien qualifié pour effectuer la conversion ou aux services d'un centre de réparation agréé DELTA®. Une fois la conversion effectuée, l'appareil doit être conforme au Code électrique national et à tous les codes et règlements locaux.

La conversion de l'appareil requiert un recâblage du moteur pour 120 volts, avec l'installation d'une fiche de 120 volts au cordon d'alimentation et le remplacement de l'interrupteur par un autre homologué pour un fonctionnement à 120 volts. Assurez-vous que la fiche de 120 volts s'insère seulement dans une prise ayant la même configuration que la fiche illustrée à la Figure A. Aucun adaptateur ne devrait être utilisé avec la fiche de 230 volts.

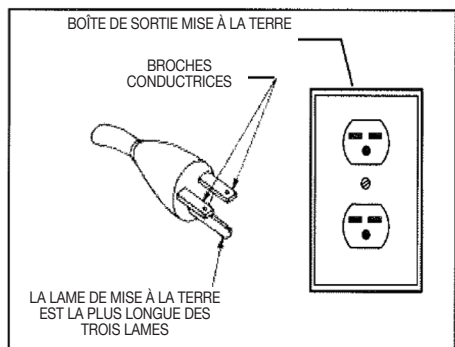

FIGURE C

## RALLONGES

**ATTENTION :** MISE EN GARDE-Utilisez des rallonges adéquates. Assurez-vous que la rallonge a 3 fils, est en bon état et est munie d'une fiche de mise à la terre à 3 branches et un réceptacle correspondant qui acceptera la prise de l'appareil. Lorsque vous utilisez une rallonge, assurez-vous qu'elle est suffisamment puissante pour prendre en charge le courant de l'appareil. Un cordon sous-dimensionné provoquera une chute de tension de ligne causant une perte de courant et à une surchauffe. La figure D illustre le bon calibre à utiliser selon la longueur de la rallonge. Dans le doute, utilisez le prochain calibre le plus élevé. Plus le numéro du calibre est petit, plus lourde sera la rallonge.

**AVERTISSEMENT :** Dans tous les cas, assurez-vous que le réceptacle en question est bien mis à la terre. Si vous n'êtes pas certain, faites vérifier le réceptacle par un électricien qualifié.

AUGE MINIMUM POUR CORDON PROLONGATEUR			
CALIBRES RECOMMANDÉS POUR UNE UTILISATION AVEC DES APPAREILS ÉLECTRIQUES STATIONNAIRES			
Ampérage Service Nominal	Volts	Longueur Totale Du Cordon En Pieds	Jauge Des Fils Électriques De La Rallonge
0 À 6	120	JUSQU'À 25 (7,62 M)	18 AWG
0 À 6	120	25 À 50 (7,62 À 15,24 M)	16 AWG
0 À 6	120	50 À 100 (15,24 À 30,48 M)	16 AWG
0 À 6	120	100 À 150 (30,48 À 45,72 M)	14 AWG
6 À 10	120	JUSQU'À 25 (7,62 M)	18 AWG
6 À 10	120	25 À 50 (7,62 À 15,24 M)	16 AWG
6 À 10	120	50 À 100 (15,24 À 30,48 M)	14 AWG
6 À 10	120	100 À 150 (30,48 À 45,72 M)	12 AWG
10 À 12	120	JUSQU'À 25 (7,62 M)	16 AWG
10 À 12	120	25 À 50 (7,62 À 15,24 M)	16 AWG
10 À 12	120	50 À 100 (15,24 À 30,48 M)	14 AWG
10 À 12	120	100 À 150 (30,48 À 45,72 M)	12 AWG
12 À 16	120	JUSQU'À 25 (7,62 M)	14 AWG
12 À 16	120	25 À 50 (7,62 À 15,24 M)	12 AWG
12 À 16	120	LES RALLONGES DE PLUS DE 50 PIEDS (15,24 M) NE SONT PAS RECOMMANDÉES	

FIGURE D

# CARACTÉRISTIQUES ET COMPOSANTES IMPORTANTES

- 1- Goulotte à poussière
- 2- Courroie de ponçage
- 3- Armoire
- 4- Interrupteur d'alimentation
- 5- Verrouillage de patin
- 6- Barrière du support
- 7- Levier de tension de la courroie
- 8- Table de ponçage pour contour
- 9 - Moteur à induction de 1 1/2 HP
- 10 - Support de pièce
- 11- Protège-courroie arrière

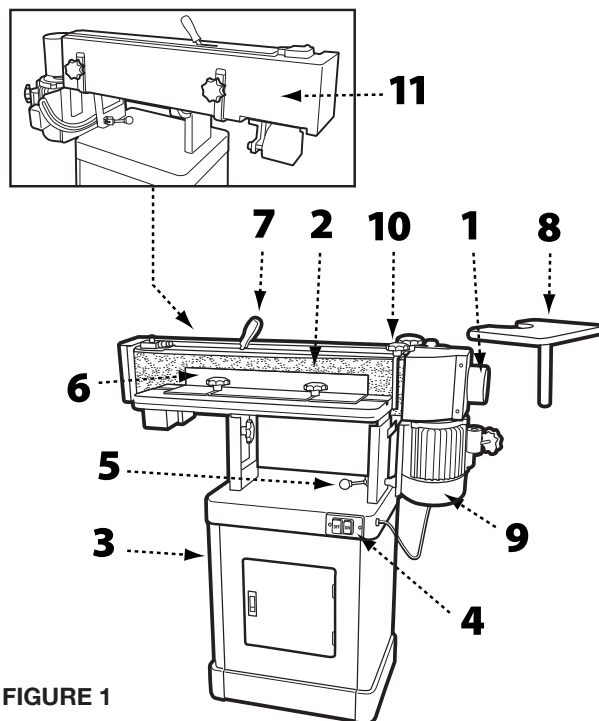

FIGURE 1

## DESCRIPTION DU FONCTIONNEMENT

La ponceuse oscillante pour champs DELTA® est un outil de calibre professionnel conçu pour le ponçage des surfaces droites et à angle ainsi que pour le ponçage de contour. Elle peut poncer en plan vertical ou horizontal. La ponceuse oscillante DELTA® est accompagnée d'une courroie de ponçage de calibre 100 grains et est montée sur une base d'une armoire qui procure un ample espace de rangement pour les accessoires. Cet outil est alimenté par un moteur à induction de 1 1/2 HP et de 120/240 V qui fait fonctionner la courroie de ponçage en un va-et-vient de 12,7mm à un débit de 108 coups la minute.

## SPÉCIFICATIONS DU PRODUIT

Modèle	31-482
Barrière (h x L)	101,6mm x 609,6mm
Taille de la courroie de ponçage (l x h)	152,4mm x 2 260,6mm
Diamètre de la goulotte à poussière	101,6mm
Taille de la table de ponçage pour contour	247,7mm x 298,5mm
Taille de la table (L x l)	254mm x 755,7mm
Inclinaison de la table	0 ° à 90 °
Moteur	1 1/2 hP, 120/240 V, 1 Ph, 60 hz, TEFC
Vitesse de la courroie de ponçage	108 FPM
Course d'oscillation	12,7mm
Oscillations par minute	108
Dimensions hors-tout (L x l x H) :	1295,4mm x 673,1mm x 508mm
Poids net approximatif	218 lbs
Poids approximatif à l'expédition	233 lbs

### OUTILS NÉCESSAIRES POUR L'ASSEMBLAGE

- Deux clés ou douilles de 12mm
- Clé ou douille de 10mm
- Tournevis à tête plate
- Tournevis à tête Phillips
- Maillet en caoutchouc

## DÉSEMBALLAGE

La ponceuse oscillante pour champs vient dans un seul emballage. Ouvrez l'emballage d'expédition et vérifiez que toutes les pièces s'y trouvent et qu'elles sont en bon état :

### DESCRIPTION (QUANTITÉ)

Panneau avant de l'armoire avec porte (1)	Manuel du propriétaire (1)
Panneau arrière de l'armoire (1)	Bon de garantie (1)
Panneaux latéraux de l'armoire (2)	Ensemble de la table (1)
Tablette de l'armoire (1)	Support d'arrêt arrière (1)
Pieds en caoutchouc (4)	Poignée de tension de la courroie (1)
Bouton de verrouillage - 35mm (1)	Outil de suivi de la courroie (1)
Bouton de verrouillage - 20mm (1)	Assemblage de la jauge à onglets (1)
Bouton de verrouillage - 12mm (2)	Courroie de ponçage (1)
Table de ponçage pour contour (1)	Support de fixation (1)
Protège-tambour/Goulotte à poussière (1)	

Comparez le contenu de votre emballage à la liste des pièces pour vous assurer que toutes les pièces s'y trouvent et qu'elles sont intactes. Signalez toute pièce manquante ou endommagée à votre distributeur. Avant de passer à l'assemblage de l'appareil et à son utilisation, lisez attentivement le présent manuel pour vous familiariser avec les procédures d'assemblage, d'entretien et de sécurité appropriées.

### QUINCAILLERIE

- Vis de 5/16 pouce x 5/8 pouce (4)
- Rondelles plates de 5/16 pouce (22)
- Écrous hexagonaux de 5/16 pouce (12)
- Boulons à tête hexagonale de 5/16 pouce x 5/8 pouce (8)
- Boulons à tête hexagonale de 5/16 pouce x 1 1/4 pouce (2)
- Rondelles plates de 5/16 pouce (4)
- Rondelles de blocage de 5/16 pouce (10)
- Vis à tête cylindrique M5x10 (2)
- Rondelles plates M5 (2)
- Rondelles de blocage M5 (2)
- Boulons à tête hexagonale 1/4 pouce x 5/8 pouce (5)
- Rondelles plates 1/4 pouce (5)
- Rondelles de blocage 1/4 pouce (5)
- Vis à six pans creux 10 24 x 3/4 (2)
- Vis à tête cylindrique (3)
- Écrous à pointes à enfoncer (2)

# ASSEMBLAGE DE L'ARMOIRE

## OUTILS REQUIS PIÈCES

- Clé de 12mm
- Tournevis à tête Phillips
- Pieds en caoutchouc (4)
- Panneaux latéraux de l'armoire (2)
- Panneau avant de l'armoire avec porte (1)
- Panneau arrière de l'armoire (1)
- Tablette de l'armoire (1)

Avant de commencer l'assemblage, nettoyez toutes les surfaces protégées de la rouille avec un solvant léger. N'utilisez pas de diluant à peinture ou à peinture-laque, d'essence ou d'essences minérales; ces produits pourraient endommager les surfaces peintes.

**REMARQUE :** Pour vous assurer que la surface supérieure de l'armoire où vous installerez l'outil est à niveau et droite, assemblez l'armoire à l'envers sur une surface plane.

1. En vous reportant à la Figure 2, fixez les quatre coussinets en caoutchouc (A) sous les panneaux latéraux (B) avec quatre vis de 5/16 pouce x 5/8 pouce, quatre rondelles plates de 5/16 pouce et quatre écrous hexagonaux de 5/16 pouce.
2. Utilisez quatre vis à tête hexagonale de 5/16 pouce x 5/8 pouce, huit rondelles plates de 5/16 pouce, quatre rondelles de blocage de 5/16 pouce et quatre écrous hexagonaux de 5/16 pouce pour fixer les panneaux latéraux (B) au panneau avant (C). Serrez à la main seulement.
3. Fixez le panneau arrière de l'armoire (D) aux panneaux latéraux à l'aide de quatre vis à tête hexagonale de 5/16 pouce x 5/8 pouce, huit rondelles plates de 5/16 pouce, quatre rondelles de blocage de 5/16 po et quatre écrous hexagonaux de 5/16 pouce.
4. Tournez l'armoire à l'endroit sur une surface à niveau et assurez-vous que les rebords supérieurs de tous les panneaux sont de niveau.
5. Installez la tablette (E) de l'armoire à l'intérieur de l'armoire à l'aide de deux vis à tête cylindrique M5 x 10, deux rondelles plates M5 et deux rondelles de blocage M5.
6. Serrez toute la quincaillerie.

## QUINCAILLERIE REQUISE

- Vis de 5/16 pouce x 5/8 pouce (4)
- Rondelles plates de 5/16 pouce (20)
- Écrous hexagonaux de 5/16 pouce (12)
- Boulons à tête hexagonale de 5/16 pouce x 5/8 pouce (8)
- Rondelles de blocage de 5/16 pouce (8)
- Vis à tête cylindrique M5 x 10 (2)
- Rondelles plates M5 (2)
- Rondelles de blocage M5 (2)

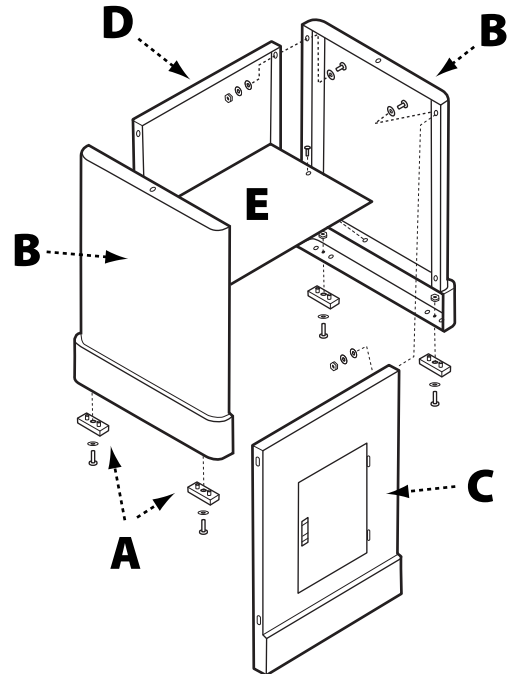

FIGURE 2

# MONTAGE DE L'ENSEMBLE DE LA TABLE À L'ARMOIRE

## OUTILS REQUIS PIÈCES

- Clé de 12mm
- Ensemble de la table

**⚠ AVERTISSEMENT :** Cette étape nécessite la présence de deux adultes. L'ensemble de la table est lourd, soyez prudent lorsque vous le soulevez pour le poser sur le socle! Le non-respect peut entraîner de graves blessures ou des dommages à la ponceuse ou à des biens!

1. Avec l'aide d'une autre personne, soulevez avec soin l'ensemble de la table sur le cabinet et posez-le de manière à ce que les deux orifices à la base de l'ensemble de la table soient alignés à ceux de l'une des extrémités de l'armoire. Voir Figure 3.
2. Ouvrez la porte de l'armoire et de l'intérieur de l'armoire, insérez une vis à tête hexagonale de 5/16 pouce x 1 1/4 pouce par les deux orifices puis serrez avec une rondelle de blocage de 5/16 pouce et d'une rondelle plate de 5/16 pouce. Voir Figure 5.
3. Serrez la quincaillerie à l'aide d'une clé à douilles de 12mm.

## QUINCAILLERIE REQUISE

- Vis à tête hexagonale de 5/16 pouce x 1 1/4 pouce (2)
- rondelles de blocage de 5/16 pouce (2)
- Rondelles plates de 5/16 pouce (2)

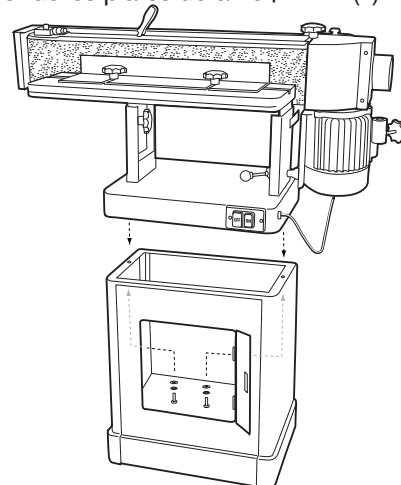

FIGURE 3

# INSTALLATION DE LA COURROIE DE PONÇAGE

## OUTILS REQUIS PIÈCES

- Maillet en caoutchouc
- Courroie de ponçage de 152,4mm x 2 260,6mm
- Poignée du levier de tension de la courroie

1. De l'arrière de l'appareil, déverrouillez l'assemblage du patin en tirant sur la poignée de verrouillage (A) en votre direction, comme indiqué à la Figure 4. Faites pivoter l'assemblage du patin en position verticale.
2. Poussez la poignée de verrouillage dans sa position d'origine pour fixer l'assemblage du patin en place.

**REMARQUE :** Ne faites pas tourner ou pivoter la poignée de verrouillage afin d'éviter de changer la tension de l'assemblage de verrouillage et procédez à des réglages au besoin avant d'utiliser l'outil.

3. Retirez la protège-courroie en desserrant les deux boutons de verrouillage (B) en faisant glisser la protège-courroie vers la droite.
4. Placez la poignée (D) sur le levier de tension de la courroie en tapotant légèrement à l'aide du maillet en caoutchouc.

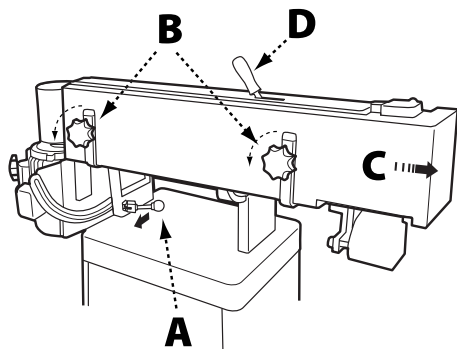

FIGURE 4

## QUINCAILLERIE REQUISE

- Aucune

5. Déplacez le levier dans la direction indiquée sur l'étiquette pour relâcher la tension de la courroie.
6. Ajustez la courroie au patin de ponçage de manière à ce que l'extrémité de la courroie (E) soit de niveau avec celle des rouleaux (F), comme indiqué à la Figure 5.

**REMARQUE :** Assurez-vous que la flèche de direction de la courroie concorde avec l'indicateur de direction de la partie supérieure du patin de ponçage.

7. Remettez le levier de tension de la courroie en position resserrée. Faites pivoter la courroie manuellement dans la direction indiquée par la flèche pour assurer un alignement adéquat de la courroie. Si un réglage du suivi la courroie est nécessaire, consultez la section Réglage du suivi de la courroie à la page 12.

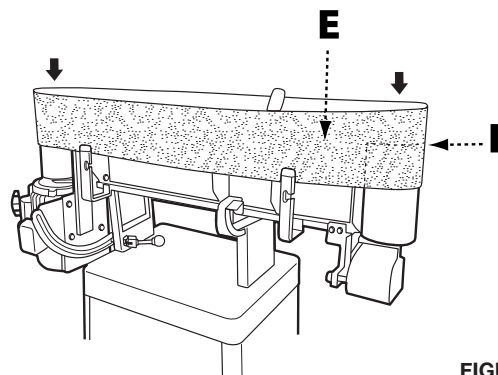

FIGURE 5

# INSTALLATION DU PROTÈGE-TAMBOUR

## OUTILS REQUIS PIÈCES

- Tournevis à tête Phillips
- Charnière
- Tournevis à tête plate
- Protège-tambour
- Boutons de verrouillage de 12mm (2)

1. Fixez un côté de l'assemblage de la charnière (A) à la protège-courroie arrière à l'aide de quatre vis à tête Phillips.
2. Placez le protège-tambour (B) sur la goulotte à poussière (C), comme indiqué à la Figure 6.
3. Fixez fermement l'autre côté de la charnière au protège-tambour avec les quatre vis à tête Phillips restantes.
4. Assurez-vous que le protège-tambour est en position fermée et couvre la courroie de transmission.

**REMARQUE :** Si le protège-tambour ne dégage pas le boîtier du moteur, desserrez légèrement les deux boutons de verrouillage qui se trouvent sur la protège-courroie arrière, soulevez la protège-courroie arrière puis resserrez les boutons de verrouillage.

5. Assemblez une rondelle plate de 12mm sur chacun des deux boutons de verrouillage de 12mm (D) et insérez l'un des boutons de verrouillage à travers la fente de la plaque de raccordement et l'autre par l'orifice de la plaque de raccordement.

6. Serrez les deux boutons fermement.

Pour remettre le protège-tambour en position, desserrez les deux boutons de verrouillage, ouvrez ou fermez le couvercle, puis resserrez les boutons de verrouillage.

## QUINCAILLERIE REQUISE

- 8 vis à tête Phillips
- Rondelles 12mm (2)

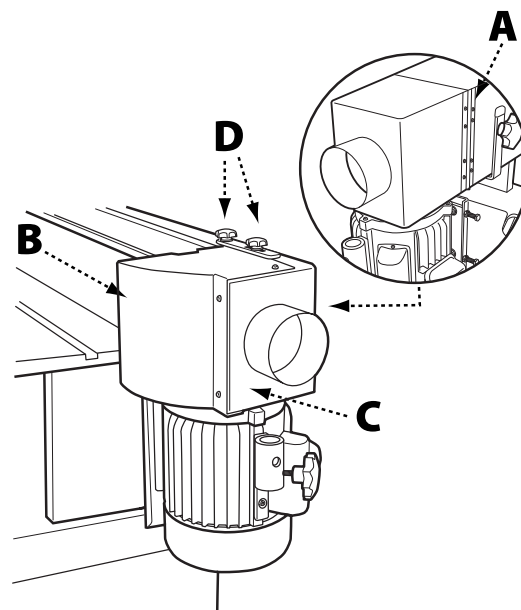

FIGURE 6

# INSTALLATION DE LA TABLE DE PONÇAGE POUR CONTOUR

## OUTILS REQUIS

- Clé à douilles de 12mm

## PIÈCES

- Table de ponçage pour contour
- Barre de fixation
- Support de fixation
- Bouton de verrouillage de 20mm

## QUINCAILLERIE REQUISE

- Vis à six pans creux 10 24 x 3/4 (2)
- Boulon à tête hexagonale 12mm

1. Desserrez les boutons de verrouillage (A) du protège-tambour (B) et faites pivoter le protège-tambour vers l'arrière, hors de portée. Resserrez les boutons de verrouillage.
2. Fixez le support de fixation (C) au côté du caisson moteur et fixez solidement à l'aide de deux vis à six pans creux 10 24 x 3/4, comme indiqué à la Figure 7. L'extrémité la plus longue du support fixé devrait être en bas.
3. Insérez la barre de fixation (D) dans la table de ponçage pour contour (E) et fixez solidement à l'aide d'un boulon à tête hexagonale de 12mm et d'un contre-écrou.
4. Insérez la barre de fixation/ensemble de la table dans le support de fixation. Assurez-vous qu'il y a un dégagement de tous les côtés entre la courroie de ponçage et la table de ponçage pour contour.
5. Fixez fermement la barre de fixation/ensemble de la table au support de fixation à l'aide du bouton de verrouillage (20mm) (F).

**Important :** Lorsque la table de ponçage pour contour n'est pas utilisée, le protège-tambour/goulotte à poussière doivent toujours être en position fermée afin que le tambour ne soit pas visible..

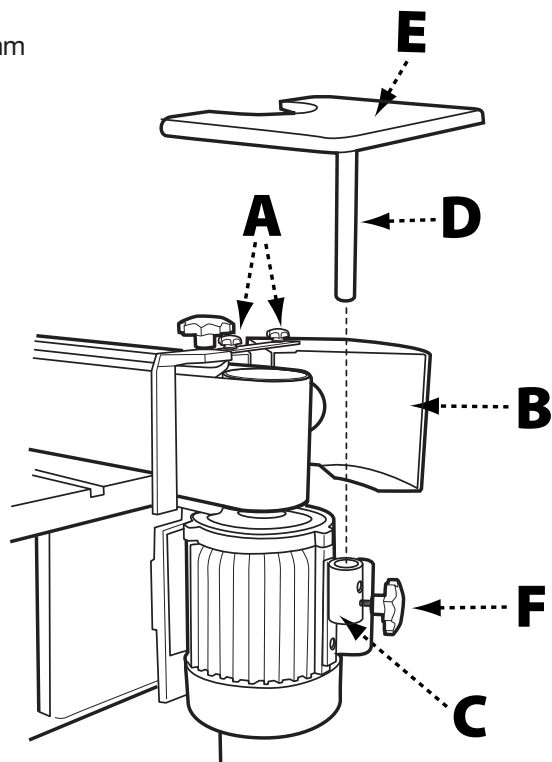

FIGURE 7

# INSTALLATION DU SUPPORT DE LA PIÈCE

## OUTILS REQUIS

- Aucun

## PIÈCES

- Support de la pièce
- Bouton de verrouillage (35mm)

## QUINCAILLERIE REQUISE

- Aucune

1. Situez les deux orifices (A) du côté droit de la partie supérieure du patin de ponçage. Voir Figure 8.
2. Insérez la goupille du support de la pièce (C) dans l'orifice le plus rapproché de l'avant.
3. Fixez solidement le support de la pièce au patin de ponçage en vissant le bouton de verrouillage (35mm) (D) dans l'orifice bouché le plus rapproché de l'arrière.
4. Assurez-vous que le support de la pièce est aussi rapproché que possible de la courroie de ponçage (B), sans qu'il n'y touche.
5. Serrez le bouton de verrouillage.

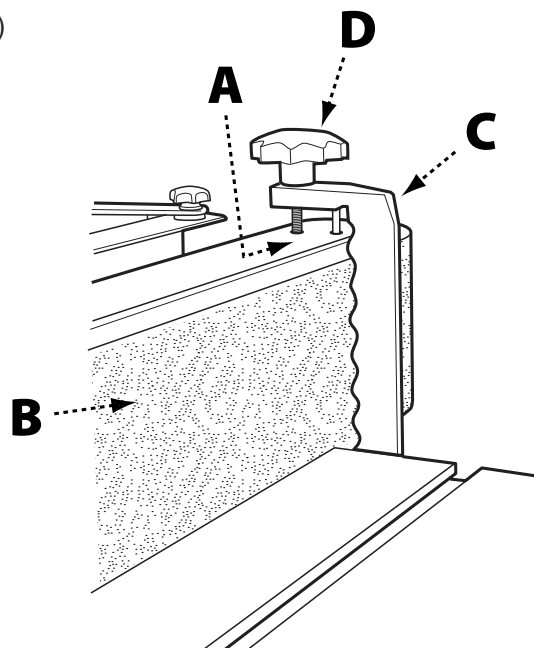

FIGURE 8



# INSTALLATION DE LA BARRIÈRE DE PONÇAGE

## OUTILS REQUIS PIÈCES

- Aucun
  - Support de la pièce
  - Bouton de verrouillage (35mm)
1. Faites glisser les deux écrous à pointes à enfoncer dans la fente située dans la table de ponçage.
  2. Positionnez la barrière de ponçage de manière à ce qu'un des écrous à pointes à enfoncer soit aligné avec l'une des fentes de positionnement.
  3. Placez une rondelle plate de 5/16 pouce sur un bouton de verrouillage (12mm) et enfillez le bouton de verrouillage dans l'écrou à pointes à enfoncer.

## QUINCAILLERIE REQUISE

- Écrous à pointes à enfoncer (2)
  - Rondelles plates de 5/16 pouce (16)
4. Remettez la barrière de ponçage en position de manière à ce que l'autre fente de positionnement soit alignée avec le second écrou à pointes à enfoncer.
  5. Placez une rondelle plate de 5/16 pouce sur le second bouton de verrouillage (12mm) et enfillez le bouton de verrouillage dans le second écrou à pointes à enfoncer.
  6. Remettez la barrière en position à la distance désirée de la courroie et serrez fermement les deux boutons de verrouillage.

## RÉGLAGES

**⚠ AVERTISSEMENT :** Avant de procéder à tout réglage de l'outil, débranchez l'appareil de la source d'alimentation.

### RÉGLAGE DE L'ANGLE DE PONÇAGE

**⚠ AVERTISSEMENT :** Avant de procéder à tout réglage de l'outil, débranchez l'appareil de la source d'alimentation.

1. Desserrez le levier de verrouillage du patin en tirant vers l'avant.
2. Déplacez le patin de ponçage à la position désirée. Utilisez une équerre combinée entre la table et le
3. Maintenez le patin droit et poussez le levier de verrouillage du patin en position verrouillée.

### RÉGLAGE DE LA TENSION DU LEVIER DE VERROUILLAGE DU PATIN

**⚠ AVERTISSEMENT :** Avant de procéder à tout réglage de l'outil, débranchez l'appareil de la source d'alimentation.

1. Desserrez le levier de verrouillage du patin (A) et faites pivoter le patin en position horizontale (plane). Ne verrouillez pas.
2. Ajustez la tension du bloc excentrique en serrant l'écrou nylon (B) avec une clé de 14mm. Voir Figure 9. Tournez l'écrou en tours de 1/4 et vérifiez si la tension de la poignée de verrouillage est adéquate.
3. La tension du levier de verrouillage du patin est adéquate lorsqu'une force positive est nécessaire pour déplacer le bloc excentrique d'un côté à l'autre.
4. Assurez-vous que le patin et l'assemblage du moteur demeure stationnaire lorsque le levier de verrouillage du patin est en position verrouillée. Modifiez ce réglage au besoin.

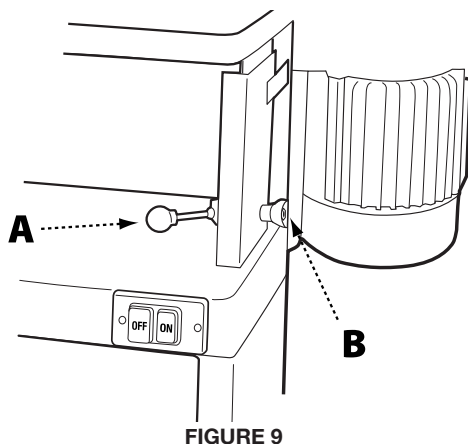

FIGURE 9

### POUR REMPLACER LA COURROIE DE PONÇAGE

**⚠ AVERTISSEMENT :** Avant de procéder à tout réglage de l'outil, débranchez l'appareil de la source d'alimentation.

1. Assurez-vous que le patin de sablage est verrouillé en position verticale. Rajustez la position au besoin. (Reportez-vous à la section Réglage de l'angle de ponçage au haut de cette page).
2. Retirez la protège-courroie en desserrant les deux boutons de verrouillage et en faisant glisser la protège-courroie vers la droite.
3. Relâchez la tension de la courroie en déplaçant le levier de tension de la courroie en position relâchée (Loose), comme indiqué sur l'étiquette sur la partie supérieure de la protège-courroie.
4. Retirez la courroie usée en la montant par-dessus les rouleaux.
5. Ajustez la nouvelle courroie sur le patin de ponçage. Remarque : Assurez-vous que la flèche de direction de la courroie concorde avec l'indicateur de direction de la partie supérieure du patin de ponçage. L'extrémité de la courroie doit être à la même égalité que l'extrémité des rouleaux.
6. Rajustez la tension de la courroie en déplaçant le levier de tension de la courroie en position serrée.
7. Faites pivoter la courroie manuellement dans la direction indiquée par la flèche pour assurer un alignement adéquat de la courroie. Remarque : Les courroies se relâchent avec l'usure. Lorsque vous remplacez une courroie, il est possible que vous deviez ajuster le suivi. Voir la section Réglage du suivi de la courroie à la page 12.
8. Réinstallez la protège-courroie et serrez les poignées de verrouillage.

# RÉGLAGES

## RÉGLAGE DU SUIVI DE LA COURROIE

**Outils nécessaires :** Outil de suivi de la courroie (fourni)

**⚠ AVERTISSEMENT :** Avant de procéder à tout réglage de l'outil, débranchez l'appareil de la source d'alimentation.

1. Faites pivoter la courroie manuellement de gauche à droite et observez si elle effectue un suivi au-dessus ou au-dessous des extrémités des rouleaux.
2. À l'aide de l'outil de suivi de la courroie (fourni), desserrez le micro contre-écrou de réglage.
3. Selon si la courroie effectue un suivi vers le haut ou le bas, tournez la micro vis de réglage en tours de 1/4 vers la gauche ou la droite jusqu'à ce que la courroie effectue un suivi uniforme sur les rouleaux lorsque ces derniers sont pivotés manuellement. Voir Figure 10.

4. Serrez de nouveau le micro écrou de réglage.

**REMARQUE :** Le réglage du suivi de la courroie permet un réglage mineur qui devrait remédier à la plupart des problèmes de suivi. Si les problèmes de suivi persistent, consultez la section Réglage du suivi du support de moteur (section suivante).

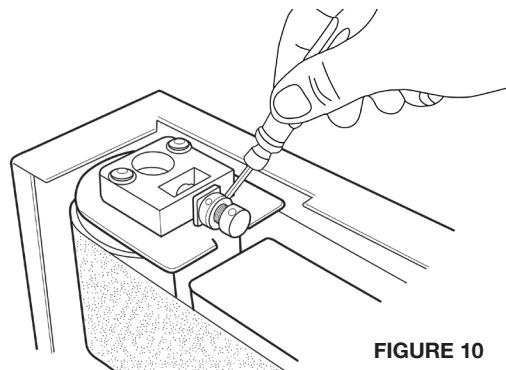

FIGURE 10

## RÉGLAGE DU SUIVI DU SUPPORT DU MOTEUR

**Outils nécessaires :** Deux clés de 1/2 pouce.

**Remarque :** Le réglage du suivi du support de moteur est une manœuvre de routine. Procédez d'abord à un réglage du suivi de la courroie pour un réglage de pointe. S'il est impossible de le régler, effectuez alors la procédure décrite ci-dessous.

**⚠ AVERTISSEMENT :** Avant de procéder à tout réglage de l'outil, débranchez l'appareil de la source d'alimentation.

1. Desserrez les quatre écrous du support de moteur (A), juste assez pour que les vis de suivi puissent être tournées pour procéder au réglage. Voir Figure 11.
2. Resserrez les deux écrous hexagonaux de verrouillage qui fixent les vis de suivi.
3. Tournez une vis de 1/4 de tour et faites pivoter la courroie de ponçage manuellement pour observer dans quelle direction le réglage fait bouger la

courroie. Si elle va dans la direction appropriée pour remédier au problème, passez à l'étape 5.

4. Si la courroie effectue un suivi dans la mauvaise direction, revenez de 1/4 de tour en arrière et serrez l'autre vis d'un quart de tour. Cette démarche devrait permettre à la courroie de commencer à se déplacer dans la direction appropriée.
5. Serrez les deux écrous de verrouillage et les écrous du support de moteur.
6. Revenez à la section Réglage du suivi de la courroie (page précédente) pour mettre au point le suivi.

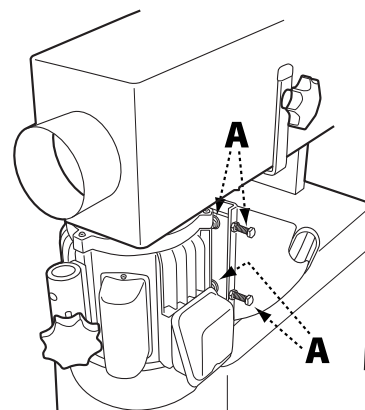

FIGURE 11

## POUR RÉGLER LA HAUTEUR DE LA TABLE DE PONÇAGE

**⚠ AVERTISSEMENT :** Avant de procéder à tout réglage de l'outil, débranchez l'appareil de la source d'alimentation.

**⚠ AVERTISSEMENT :** Ne positionnez jamais la table de ponçage sous la courroie de ponçage. Maintenez un chevauchement d'au moins 1,57mm entre la table et la courroie de ponçage pour éviter que des matériaux ou des doigts ne s'y coincent. Le non-respect de ces directives peut entraîner de graves blessures!

1. Il y a deux boutons de verrouillage d'élévation de la hauteur (A), soit de chaque côté du support de la table, illustré à la Figure 12. Desserrez les deux boutons de verrouillage, juste assez pour permettre à la table de ponçage de se déplacer vers le haut et vers le bas.

**⚠ AVERTISSEMENT :** La table est très lourde. Desserrez les boutons de verrouillage lentement et juste assez pour créer un jeu dans la table. Le non-respect de ces directives peut entraîner de graves blessures!

2. Soulevez ou abaissez la table de travail au niveau désiré.
3. Serrez les boutons de verrouillage.

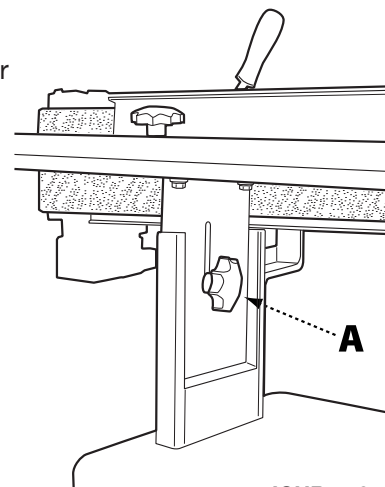

FIGURE 12

# PROCÉDURES DE MAINTENANCE

La ponceuse oscillante pour champs requiert peu de maintenance au-delà d'une inspection de routine, du graissage et du nettoyage.

## INSPECTION DE ROUTINE

Il convient d'inspecter périodiquement tout outil de travail de bois de qualité afin de le préserver dans un état optimal. Cela comprend l'inspection du serrement de toute la quincaillerie, de s'assurer que les courroies d'entraînement sont en bon état et de nettoyer les débris et les saletés de toutes les surfaces et des pièces mobiles.

## GRAISSAGE

Le moteur scellé de la ponceuse oscillante pour champs ne requiert aucune maintenance. Il est toutefois recommandé que vous procédiez à un graissage périodique des engrenages de la boîte d'engrenages avec de la graisse de qualité n° 2 ou l'équivalent.

Pour garder la table à poncer et les autres pièces de métal à nu en bon état de fonctionnement, appliquez occasionnellement une couche de cire en pâte de qualité, sans silicone ou produits.

## NETTOYAGE DE LA COURROIE DE PONÇAGE

Procédez régulièrement à une inspection, et au besoin, nettoyez la courroie de ponçage avec un nettoyant de qualité pour courroie en gomme-caoutchouc. Si vous remarquez une baisse importante de la performance de ponçage, il est peut-être temps de remplacer la courroie de ponçage. Consulter la page 11 pour obtenir les directives.

## TROUBLESHOOTING GUIDE

PROBLÈME	CAUSE PROBABLE	SOLUTION
<b>La ponceuse refuse de se mettre en marche</b>	<ol style="list-style-type: none"> <li>1. Ponceuse débranchée du mur ou du moteur</li> <li>2. Fusible grillé ou disjoncteur déclenché</li> <li>3. Cordon endommagé</li> </ol>	<ol style="list-style-type: none"> <li>1. Vérifier le branchement de toutes les fiches</li> <li>2. Remplacer le fusible ou réinitialiser le disjoncteur</li> <li>3. Remplacer le cordon d'alimentation</li> </ol>
<b>La courroie de ponçage ne prend pas de vitesse</b>	<ol style="list-style-type: none"> <li>1. La rallonge est trop légère ou trop longue</li> <li>2. Moteur non alimenté pour la tension adéquate</li> <li>3. Courant faible</li> </ol>	<ol style="list-style-type: none"> <li>1. Remplacez avec un cordon de taille et de longueur adéquate (consulter les jauges recommandées pour les rallonges à la page 6)</li> <li>2. Consultez le couvercle de la boîte de jonction pour vérifier le filage adéquat</li> <li>3. Communiquez avec un électricien qualifié</li> </ol>
<b>La machine vibre de manière excessive</b>	<ol style="list-style-type: none"> <li>1. Socle sur un plancher non à niveau</li> <li>2. Les supports de moteur sont relâchés</li> <li>3. La tension du ressort est inadéquate ou brisée</li> </ol>	<ol style="list-style-type: none"> <li>1. Ajustez le socle afin qu'il repose uniformément au sol</li> <li>2. Serrez les boulons du support de moteur</li> <li>3. Remplacez le ressort</li> </ol>
<b>La courroie de ponçage se rompt sans cesse</b>	<ol style="list-style-type: none"> <li>1. La courroie tourne dans la mauvaise direction</li> </ol>	<ol style="list-style-type: none"> <li>1. La flèche de la courroie de ponçage et l'appareil doivent pointer dans la même direction.</li> </ol>
<b>L'extrémité poncée n'est pas perpendiculaire</b>	<ol style="list-style-type: none"> <li>1. La table n'est pas perpendiculaire avec le patin de ponçage</li> </ol>	<ol style="list-style-type: none"> <li>1. Utilisez une équerre pour ajuster la table avec le patin de ponçage</li> </ol>
<b>Marques de ponçage sur le bois</b>	<ol style="list-style-type: none"> <li>1. Courroie de ponçage avec grain inadéquat</li> <li>2. Pression d'alimentation trop élevée</li> <li>3. Ponçage en sens inverse du grain</li> </ol>	<ol style="list-style-type: none"> <li>1. Utilisez un grain plus grossier pour le ponçage des gros défauts et un grain plus fin pour le ponçage de finition.</li> <li>2. Ne forcez jamais le travail sur le patin de ponçage</li> <li>3. Sablez dans le sens du grain</li> </ol>

## ACCESSOIRES

Une gamme complète d'accessoires est disponible auprès de votre fournisseur DELTA®, des centres de service d'usine DELTA® et des centres de service agréés DELTA®. Veuillez appeler le service clientèle DELTA® au numéro (gratuit) 1-800-223-7278 ou envoyez-nous un courriel à [www.deltamachinery.com](http://www.deltamachinery.com).

**⚠ AVERTISSEMENT :** Puisque les accessoires autres que ceux offerts par DELTA® n'ont pas été testés avec ce produit, l'utilisation de ces accessoires peut être dangereuse. Pour une utilisation sécuritaire, **SEULEMENT** les accessoires DELTA® recommandés doivent être utilisés avec ce produit.

## ASSISTANCE POUR PIÈCES, SERVICE OU GARANTIE

Les machines et accessoires DELTA® sont fabriqués selon des normes de haute qualité et peuvent être réparés dans le réseau de centres de service autorisés. Pour obtenir des informations supplémentaires au sujet de votre produit ou pour obtenir des pièces, du service, l'assistance en vertu de la garantie ou l'emplacement du centre de service le plus proche, appelez au 1-800-223-7278.

### Garantie limitée de cinq ans

**1. CE QUI EST GARANTI.** Delta Power Equipment Corporation (la « Société ») réparera ou remplacera, à son entière discrétion, ce produit qui a été acheté au détail aux États-Unis ou au Canada et qui, avec une utilisation normale, s'est avéré comporter des défauts de fabrication ou de matériau, sous réserve des conditions énoncées dans la présente garantie limitée. Cette garantie limitée couvre uniquement les matériaux et la main-d'œuvre. Tous les frais de transport sont la responsabilité du client.

**2. PÉRIODE DE GARANTIE.** Toutes les réclamations de garantie doivent être soumises dans les cinq ans suivant la date d'achat au détail. Pour toutes les pièces d'entretien et les produits remis à neuf en usine, la période de garantie est de 180 jours.

**3. COMMENT FAIRE POUR OBTENIR LE SERVICE.** Pour obtenir un service en vertu de la garantie, vous devez retourner le produit défectueux, ainsi qu'une preuve d'achat acceptable, telle que votre reçu original portant la date d'achat, ou le numéro d'enregistrement du produit, à vos frais et dans la période de garantie applicable, à un centre de service autorisé par la Société (un « centre de service autorisé ») pour que le personnel du centre effectue le service en vertu de la garantie. La Société réserve le droit de restreindre le service de réclamation en vertu de la garantie dans le pays où l'achat a été effectué et/ou de facturer le coût pour l'exportation de pièces de rechange ou pour fournir un service en vertu de la garantie dans un pays différent. À cette fin, les achats en ligne sont réputés être effectués aux États-Unis. Pour l'emplacement de votre centre de service autorisé le plus proche, appelez le service à la clientèle de la société au 1-800-223-7278.

#### 4. EXCLUSIONS.

- La Société n'offre aucune garantie sur les produits achetés en état usagé ou endommagé.
- La Société ne garantit pas les produits achetés à l'extérieur des États-Unis ou du Canada.
- La société ne sera pas tenue responsable des dommages résultant de l'usure normale, d'une mauvaise utilisation, d'abus ou de réparations ou modifications apportées par un tiers autre qu'un centre de service agréé ou un représentant désigné par le service à la clientèle de la société.

**TOUTES LES GARANTIES IMPLICITES** sont expressément limitées à la période de garantie indiquée ci-dessus.

**La société n'est pas responsable des dommages ACCESSOIRES OU IMMATÉRIELS.**

Cette garantie limitée est la seule garantie de la Société et énonce le recours exclusif du client par rapport à des produits défectueux; toutes les autres garanties, expresses ou implicites, qu'il s'agisse de la qualité marchande, d'aptitude à l'usage ou autre, sont expressément rejetées par la Société, sauf mention expresse dans la présente déclaration de garantie.

Certains États n'autorisent pas l'exclusion ou la limitation des dommages accessoires ou immatériels, ni la limitation des garanties implicites, de sorte que les limitations ou exclusions ci-dessus peuvent ne pas s'appliquer à vous. Cette garantie vous donne des droits légaux spécifiques et vous pouvez avoir d'autres droits, qui varient d'un état ou province à l'autre. Pour plus de détails sur la couverture de garantie et de l'information sur les réparations sous garantie, composer le 1-800-223-7278.

**AMÉRIQUE LATINE :** Cette garantie ne couvre pas les produits vendus en Amérique latine. Pour les produits vendus en Amérique latine, appelez l'entreprise locale ou consultez le site Web pour obtenir des informations de garantie.



# ASSISTANCE POUR PIÈCES, SERVICE OU GARANTIE

## PIÈCES DE REMPLACEMENT

N'utiliser que des pièces de rechange identiques. Pour une liste de pièces ou pour commander des pièces, visitez notre site Web au [www.DeltaMachinery.com/service](http://www.DeltaMachinery.com/service). Vous pouvez également commander des pièces de votre centre de service de garantie autorisé le plus proche ou en appelant le directeur du service technique au 1-800-223-7278 pour recevoir un soutien personnalisé de l'un de nos représentants hautement qualifiés.

## REEMPLACEMENT GRATUIT DES ÉTIQUETTES DE SÉCURITÉ

Si vos étiquettes d'avertissement deviennent illisibles ou sont manquantes, composez le 1-800-223-7278 pour un remplacement gratuit.

		<b>CAT. NO. 31-482</b>	
POWER EQUIPMENT CORPORATION			
V: 120/230 AC~	A: 18/9	HP: 1 1/2	PRPM: n <sub>o</sub> 1750
PH: 1	Hz: 60	BELT SPEED: 108 FPM	
Serial No: <input type="text"/>			
Factory Prewired for 230V		Made In Taiwan	6 x 89 Edge Sander
<b>▲WARNING: DO NOT EXPOSE TO RAIN OR USE IN DAMP LOCATIONS.</b>			
DELTA Power Equipment Corporation Spartanburg, SC 29303			
DPEC000244			

### WARNING

For Your Own Safety, Read Instructions Manual Before Operating Sander

1. Wear eye protection
2. Support work piece with backstop or work table
3. Maintain 1/16 inch maximum clearance between table and sanding belt.

<b>MODEL NO.</b> <input type="text"/>			
<b>MOTOR</b>	<input type="text" value="1 1/2 HP"/>	<b>VOLTS</b>	<input type="text" value="115 / 230 V"/>
<b>AMPS</b>	<input type="text" value="18 / 9 A"/>	<b>POLE</b>	<input type="text"/>
<b>PHASE</b>	<input type="text" value="1"/>	<b>CYCLES</b>	<input type="text" value="60 HZ"/>
<b>DATE</b>	<input type="text"/>	<b>SER. NO.</b>	<input type="text"/>

## ENTRETIEN ET RÉPARATIONS

Tous les outils de qualité nécessiteront éventuellement un entretien et/ou un remplacement des pièces. Pour plus d'informations sur Delta Power Equipment Corporation et ses succursales ou pour localiser un centre de réparation autorisé, visitez notre site Web à [www.DeltaMachinery.com/service](http://www.DeltaMachinery.com/service) ou communiquez avec le service à la clientèle au 1-800-223-7278. Toutes les réparations effectuées par nos centres de service sont entièrement garanties contre les défauts de matériau et de fabrication. Nous ne pouvons garantir les réparations effectuées ou tentées par des tierces. En appelant ce numéro, vous pouvez également trouver des réponses aux plus fréquentes questions 24 heures par jour.

Pour plus d'informations, vous pouvez également nous écrire à Delta Power Equipment Corporation, 2651 New Cut Road, Spartanburg, SC, 29303 –

Au soin de : Directeur des services techniques. Veuillez à indiquer toutes les informations figurant sur la plaque signalétique de votre scie (numéro de modèle, type, numéro de série, code de date, etc.).

# INSTRUCCIONES DE SEGURIDAD IMPORTANTES

**⚠ ADVERTENCIA:** **LEA Y COMPRENDA TODAS LAS ADVERTENCIAS E INSTRUCCIONES DE FUNCIONAMIENTO ANTES DE UTILIZAR ESTE EQUIPO.** El incumplimiento de todas las instrucciones indicadas a continuación, puede provocar una descarga eléctrica, re, y/o lesiones personales graves o daños a la propiedad.



El trabajo de la madera puede ser peligroso si no se siguen los procedimientos de seguridad y operación adecuados. Al igual que con cualquier pieza de maquinaria, existen ciertos peligros asociados al uso de este producto. Si utiliza este equipo según las instrucciones y con precaución, reducirá en gran medida la posibilidad de sufrir lesiones. Sin embargo, si se descuidan o ignoran las precauciones normales de seguridad, la persona que utiliza el equipo puede resultar herida. Los equipos de seguridad, como las protecciones, los palos de empuje, las sujeciones de muelle, los bloques de guía, las gafas, las máscaras antipolvo y los protectores auditivos, pueden reducir el riesgo de lesiones. Pero incluso los dispositivos de protección más eficaces no le protegerán de un mal juicio, cuidado o atención. Utilice siempre el sentido común y la precaución en el taller. Si una maniobra parece peligrosa, no la intente. En su lugar, intenta encontrar otra solución que te parezca más segura. **RECUERDE:** Usted es responsable de su propia seguridad. Para más información, visite nuestro sitio web en [www.DeltaMachinery.com](http://www.DeltaMachinery.com).

**⚠ ADVERTENCIA:** Esta máquina ha sido diseñada únicamente para determinadas aplicaciones. DELTA® Power Equipment Corporation recomienda encarecidamente que esta máquina no se modifique ni se utilice para ninguna otra aplicación para la que fue diseñada. Si tiene alguna duda respecto a una aplicación en particular, NO utilice la máquina hasta que haya contactado primero con DELTA® para determinar si puede o debe realizarse en el producto. Si tiene alguna pregunta relativa a su aplicación NO utilice el producto hasta que haya escrito a DELTA® Power Equipment Corporation y le hayamos asesorado. Póngase en contacto con nosotros en línea en [www.DeltaMachinery.com](http://www.DeltaMachinery.com) o por correo en Technical Service Manager, DELTA® Power Equipment Corporation, 2651 New Cut Road, Spartanburg, SC 29303.

La información relativa al funcionamiento seguro y adecuado de esta herramienta está disponible en las siguientes fuentes:

- Power Tool Institute, 1300 Sumner Avenue, Cleveland, OH 44115-2851 o en línea en [www.powertoolinstitute.com](http://www.powertoolinstitute.com)
- National Safety Council, 1121 Spring Lake Drive, Itasca, IL 60143-3201
- American National Standards Institute, 25 West 43rd Street, 4 oor, New York, NY 10036 [www.ansi.org](http://www.ansi.org) - ANSI 01.1
- Requisitos de seguridad de las máquinas para trabajar la madera
- Reglamentos del Departamento de Trabajo de los Estados Unidos [www.osha.gov](http://www.osha.gov)

## NORMAS DE SEGURIDAD: DEFINICIONES

Este manual contiene información que es importante que usted conozca y comprenda. Esta información está relacionada con la protección de SU SEGURIDAD y la PREVENCIÓN DE PROBLEMAS CON EL EQUIPO. Para ayudarle a reconocer esta información, usamos los símbolos a continuación. Lea este manual y preste atención a estas secciones.







**⚠ PELIGRO:** Indica una situación de peligro inminente que, si no se evita, provocará la muerte o lesiones graves. Indique una situation dangereuse potentielle qui, si elle n'est pas évitée, provoquera la mort ou une blessure grave.

**⚠ ATENCIÓN:** Indica una situación de peligro potencial que, si no se evita, puede provocar lesiones leves o moderadas.

**⚠ ATENCIÓN:** Usado sin el símbolo de alerta de seguridad indica una situación de peligro potencial que, si no se evita, puede provocar daños en la propiedad.

# NORMAS DE SEGURIDAD: DEFINICIONES

Algunos de los siguientes símbolos pueden ser utilizados en la herramienta. Por favor, estúdielos y aprenda su significado. La correcta interpretación de estos símbolos le permitirá manejar la herramienta de forma más adecuada y segura.

SÍMBOLO	NOMBRE	DESIGNACIÓN/EXPLICACIÓN
	Alerta de seguridad	Indica un posible peligro de lesiones personales.
	Lea el manual del operador	Para reducir el riesgo de lesiones, el usuario debe leer y comprender el manual del operador antes de utilizar este producto.
	Protección de los ojos	Lleve siempre protección ocular con escudos laterales marcados para cumplir con la norma ANSI Z87.1.
	El símbolo de No Manos	Si no se mantienen las manos alejadas de la cinturón, se producirán graves lesiones personales.
	Alerta de condiciones húmedas	No lo exponga a la lluvia ni lo use en lugares húmedos.
	Advertencia de pellizco	No lo exponga a la lluvia ni lo use en lugares húmedos.
V	Volts	Voltaje
A	Amperes	Corriente
Hz	Hertz	Frecuencia (ciclos por segundo)
min	Minutos	Tempo
~ /A.C	Corriente Alterna (A.C)	Tipo de corriente
n <sub>0</sub>	Velocidad en vacío	Velocidad de rotación, en vacío
.../min	Por Minuto	Revoluciones, carreras, velocidad superficial, órbitas, etc.,por minuto
Lbs/Kg	Libras/Kilogramos	Unidad de peso
RPM	Revoluciones por minuto	Velocidad de rotaciones de la máquina
PH:1	Fase 1	Este es un motor de 1 fase

## REGLAS GENERALES DE SEGURIDAD

**⚠ ADVERTENCIA:** NO SEGUIR ESTAS NORMAS PUEDE PROVOCAR LESIONES PERSONALES GRAVES.

- **POR SU PROPIA SEGURIDAD, LEA Y COMPRENDA EL MANUAL DE INSTRUCCIONES ANTES DE OPERAR LA UNIDAD.** Conozca las aplicaciones y limitaciones de la unidad, así como los peligros específicos propios de la misma.
- **MANTENGA LIMPIA EL ÁREA DE TRABAJO.** Las áreas y los bancos desordenados pueden provocar accidentes.
- **NO LA USE EN ENTORNOS PELIGROSOS.** No use esta unidad en lugares húmedos o mojados, ni la exponga a la lluvia. Mantenga el área de trabajo bien iluminada.
- **MANTENGA ALEJADOS A LOS NIÑOS Y VISITANTES.** Todos los niños y visitantes deben mantenerse a una distancia prudente del área de trabajo.
- **DESCONECTE LA UNIDAD** antes de efectuar tareas de mantenimiento.
- **CONTROLE SI HAY PIEZAS DAÑADAS.** Antes de seguir usando la unidad, repare o reemplace de forma adecuada cualquier pieza que esté dañada.

**⚠ ADVERTENCIA:** NO SEGUIR ESTAS NORMAS DE SEGURIDAD PUEDE RESULTAR EN LESIONES GRAVES.

1. Lea y comprenda los carteles de advertencia en la máquina y en este manual. No seguir todas estas advertencias puede causar lesiones graves.
2. Cambie las etiquetas de advertencia si se ponen borrosas o se desprenden.
3. Esta Lijadora de borde oscilante está diseñada y prevista para ser utilizada únicamente por personal experimentado y capacitado adecuadamente. Si no está familiarizado con la operación adecuada y segura de una lijadora de borde, no la utilice hasta recibir la capacitación y el conocimiento adecuados.
4. No utilice esta máquina para otra cosa que no sea su uso previsto. Si se utiliza para otros propósitos, Delta Power Equipment Corporation se exime de cualquier garantía real o implícita y se mantiene indemne ante cualquier lesión que pueda derivarse de dicha utilización.
5. Use siempre gafas de seguridad/protectores faciales aprobados, mientras esté utilizando esta lijadora de borde oscilante.
6. Antes de operar esta lijadora de borde, quítese corbatas, anillos, relojes y cualquier otra joya, y arremánguese más arriba del codo. Quítese toda la ropa suelta y sujétese el cabello largo. Se recomienda el uso de calzado y franjas de piso antideslizantes. No use guantes.
7. Use protectores auditivos (tapones u orejeras) durante períodos de operación extensos.
8. Parte del polvo creado por el lijado, el aserrado, el amolado y la perforación eléctricos y otras actividades de construcción contienen productos químicos que se sabe que causan cáncer, defectos congénitos y otros daños reproductivos. Algunos ejemplos de estos productos químicos son:

# REGLAS GENERALES DE SEGURIDAD

- Plomo de pinturas a base de plomo.
- Sílice cristalino de ladrillos, cemento y otros productos de albañilería.
- Arsénico y cromo de madera tratada químicamente.

**El riesgo de exposición varía según la frecuencia con que realice este tipo de trabajo.** Para reducir su exposición a estos productos químicos, trabaje en un área bien ventilada y trabaje con equipos de seguridad aprobados, como máscaras faciales y para polvo que estén diseñadas específicamente para no dejar pasar las partículas microscópicas.

1. No opere esta máquina cuando esté cansado o bajo los efectos de drogas, alcohol o cualquier medicamento.
2. Asegúrese de que el interruptor esté en la posición OFF (APAGADO) antes de conectar la máquina a una fuente de alimentación.
3. Asegúrese de que la máquina esté conectada a tierra de forma adecuada.
4. Desenchufe la máquina de la fuente de alimentación para realizar todos los ajustes y el mantenimiento de la misma.
5. Fórmese el hábito de controlar que todos los equipos adicionales, tales como llaves de ajuste, llaves de tuerca, descartes, material y paños de limpieza, se retiren lejos de la máquina antes de encenderla.
6. Mantenga los protectores de seguridad en su lugar en todo momento cuando la máquina esté en uso. Si se quitan por razones de mantenimiento, aplique extrema precaución y vuelva a colocar los protectores inmediatamente cuando se complete el mantenimiento.
7. Asegúrese de que la lijadora de borde esté firmemente asegurada al piso antes de usarla.
8. Controle si hay piezas dañadas. Antes de seguir utilizando la máquina, debe controlarse cuidadosamente si el protector u otra pieza está dañada, para determinar que funcionará adecuadamente y desempeñará su función prevista. Controle la alineación de las piezas móviles, la unión de las piezas móviles, si hay piezas rotas, el montaje y cualquier otra condición que pueda afectar su funcionamiento. Un protector de seguridad u otra parte que estén dañados deben repararse o reemplazarse correctamente.

9. Provea un espacio adecuado alrededor del área de trabajo e iluminación superior antirreflejo.
10. Mantenga el piso alrededor de la máquina limpio y libre de descartes de material, aceite y grasa.
11. Mantenga a los visitantes a una distancia prudente del área de trabajo. Mantenga alejados a los niños.
12. Haga su taller a prueba de niños, usando candados, interruptores generales o sacando las llaves de encendido.
13. Preste absoluta atención a su trabajo. Mirar alrededor, mantener una conversación y hacer “payasadas” son acciones descuidadas que pueden resultar en lesiones graves.
14. Mantenga una postura balanceada en todo momento para que no se caiga ni se apoye sobre la correa de lijado u otras piezas móviles. No se extralimite ni aplique fuerza excesiva para realizar cualquiera de las operaciones de la máquina.
15. Utilice la herramienta correcta, a la velocidad y tasa de alimentación adecuadas. No fuerce una herramienta o acoplamiento para que realicen un trabajo para el cual no fueron diseñados. La herramienta adecuada realizará mejor el trabajo y de manera más segura.
16. Utilice los accesorios recomendados; los accesorios incorrectos pueden ser peligrosos.
17. Realice el mantenimiento de la maquinaria con cuidado. Siga las instrucciones para lubricar y cambiar los accesorios.
18. Apague la máquina antes de limpiarla. Utilice un cepillo o aire comprimido para quitar el polvo o la suciedad; no utilice sus manos.
19. No se pare sobre la máquina. Si la máquina se vuelca, podrían ocurrir lesiones graves.
20. Nunca deje la máquina funcionando sin supervisión. Apague la máquina y no la deje hasta que se haya detenido completamente.
21. Sujete el material con firmeza en todo momento.
22. No utilice esta lijadora para otra cosa que no sea su uso previsto. Si se utiliza para otros propósitos, Delta Power Equipment Corporation. se exime de cualquier garantía real o implícita y se mantiene indemne ante cualquier lesión o daño que pueda derivarse de dicho uso.

## ADVERTENCIA DE LA PROPUESTA 65:

**▲ ADVERTENCIA:** Parte del polvo creado por la lijadora, sierra, esmeriladora, perforadora, y otras actividades de construcción eléctricas contiene químicos, que, según el Estado de California, producen cáncer, defectos de nacimiento, u otro daño reproductivo. Ejemplos de estos químicos:

- Plomo de pinturas a base de plomo
- Sílice cristalina de los ladrillos y cemento y otros productos de albañilería
- Arsénico y cromo de madera con tratamiento químico

Su riesgo al exponerse a estos químicos varía, dependiendo de la frecuencia con la que realice este tipo de trabajo. Para reducir su exposición, trabaje en un área bien ventilada y con el equipo de seguridad aprobado, como máscaras para el polvo que estén especialmente diseñadas para filtrar partículas microscópicas.

## GUARDE ESTAS INSTRUCCIONES.

Consúltelas con frecuencia y utilícelas para instruir a los demás.



# CONEXIONES ELÉCTRICAS

## CONEXIONES DE ALIMENTACIÓN

Se debe utilizar un circuito eléctrico por separado para sus máquinas. Este circuito no debe ser inferior a un cable calibre 12 y debe estar protegido con un fusible con retardo de tiempo de 20 Amp. Si se utiliza un alargador eléctrico, utilice únicamente alargadores eléctricos trifilares con enchufes del tipo que tienen 3 clavijas con conexión a tierra y el tomacorriente correspondiente que acepte el enchufe de la máquina. Antes de conectar la máquina a la línea de alimentación, asegúrese de que el(los) interruptor(es) esté(n) en la posición "OFF" (APAGADO) y de que la corriente eléctrica sea de las mismas características que se indican en la máquina. Todas las conexiones a la línea deben hacer buen contacto. Hacerla funcionar en baja tensión dañará la máquina.

**⚠ PELIGRO:** NO EXPONGA LA MÁQUINA A LA LLUVIA NI LA OPERE EN LUGARES HÚMEDOS.

## ESPECIFICACIONES DEL MOTOR

Su máquina tiene una instalación eléctrica para 120/240 voltios, 60 HZ de corriente alterna. Antes de conectar la máquina a una fuente de alimentación, asegúrese de que el interruptor esté en la posición "OFF" (APAGADO).

## INSTRUCCIONES DE CONEXIÓN A TIERRA

**⚠ PELIGRO:** ESTA MÁQUINA DEBE ESTAR CONECTADA A TIERRA MIENTRAS ESTÉ EN USO PARA PROTEGER AL OPERADOR DE SHOCK ELÉCTRICO.

### 1. Todas las máquinas conectadas con cables y con conexión a tierra:

En caso de mal funcionamiento o avería, la conexión a tierra proporciona un pasaje de menor resistencia para la corriente eléctrica para reducir el riesgo de shock eléctrico. Esta máquina está equipada con un cable eléctrico, que tiene un conductor que conecta el equipo a tierra y un enchufe de conexión a tierra. El enchufe debe estar enchufado en un tomacorriente correspondiente, que esté instalado y conectado a tierra correctamente, según todos los códigos y ordenanzas locales.

No modifique el enchufe suministrado; si no calza en el tomacorriente, haga instalar el tomacorriente adecuado por un electricista certificado.

Como consecuencia de una conexión inadecuada del conductor a tierra del equipo, puede generarse riesgo de shock eléctrico. El conductor a tierra del equipo es el que tiene un aislante de color verde en la superficie externa, con o sin bandas amarillas. Si es necesario reparar o reemplazar el cable eléctrico o el enchufe, no conecte el conductor de conexión a tierra a una terminal con corriente.

Consulte con un electricista certificado o con el personal de servicio de mantenimiento si las instrucciones de conexión a tierra no se comprenden completamente o si tiene dudas sobre si la máquina está conectada a tierra adecuadamente.

Utilice únicamente alargadores eléctricos trifilares con enchufes del tipo que tienen tres clavijas y tomacorrientes correspondientes de 3 conductores que acepten el enchufe de la máquina, como se muestra en la Figura A.

Repare o reemplace inmediatamente el cable que esté dañado o gastado.

### 2. Las máquinas conectadas por cable a tierra, diseñadas para utilizarse en un circuito de suministro con un índice nominal menor a 150 voltios:

Si la máquina está diseñada para utilizarse en un circuito que tiene un tomacorriente como el que se muestra en la Figura A, tendrá un enchufe a tierra parecido al de la Figura A. Se puede usar un adaptador temporal, similar al que se muestra en la Figura B, para conectar este enchufe a un tomacorriente para dos patas correspondiente, como el que se muestra en la Figura B si no se cuenta con un tomacorriente conectado a tierra correctamente. El adaptador temporal únicamente debe usarse hasta que un electricista calificado instale un tomacorriente correctamente conectado a tierra. La oreja rígida, lengüeta, o algo semejante, de color verde que sale del adaptador debe estar conectada a tierra en forma permanente por medio de una caja de tomacorriente conectado a tierra correctamente. Cuando se utilice el adaptador, debe estar fijo con un tornillo de metal.

**NOTA:** En Canadá, el Código Eléctrico Canadiense no permite el uso de adaptadores temporales.

**⚠ PELIGRO:** EN TODOS LOS CASOS, ASEGÚRESE DE QUE EL TOMACORRIENTE EN CUESTIÓN ESTÉ CONECTADO A TIERRA CORRECTAMENTE. SI NO ESTÁ SEGURO, HAGA QUE UN ELECTRICISTA CERTIFICADO VERIFIQUE EL TOMACORRIENTE.

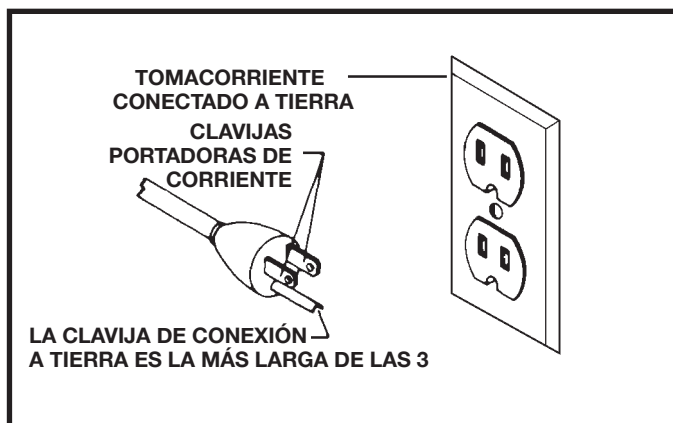

FIGURE A

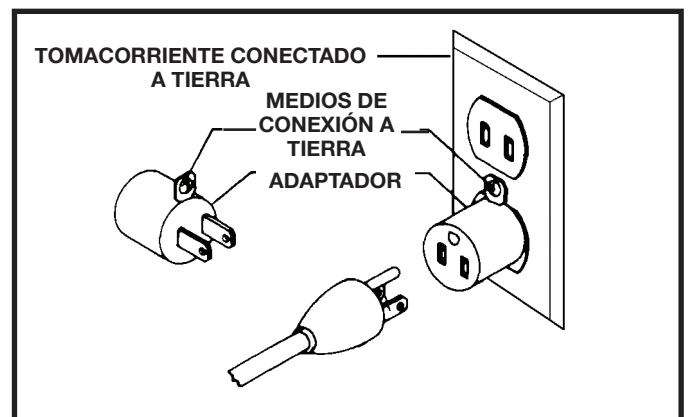

FIGURE B

# CONEXIONES ELÉCTRICAS

## 3. Operación de una sola fase de 120 voltios

El motor provisto con su máquina es de doble voltaje, es decir de 120/230 voltios. Viene listo para su funcionamiento en operaciones de 120 voltios. Sin embargo, se puede convertir para operaciones de 230 voltios.

La conversión debe ser realizada por un electricista calificado, o se puede llevar la máquina a un centro de mantenimiento autorizado Delta. Cuando esté completa esta conversión, la máquina debe cumplir con el Código Eléctrico Nacional y con todos los códigos y ordenanzas locales.

Para convertir la máquina, se realiza un nuevo cableado del motor para 120 voltios, luego se instala un enchufe para 120 voltios en el cable de la fuente de energía y se reemplaza el interruptor por uno adecuado para operaciones de 120 voltios. Asegúrese de que el enchufe de 120 voltios solo se use en un tomacorriente que tenga la misma configuración que el enchufe ilustrado en la Figura A. No se debe usar ningún adaptador con el enchufe de 230 voltios.



FIGURA C

## RALLONGES

**⚠ ADVERTENCIA:** Utilice los alargadores eléctricos adecuados. Asegúrese de que su alargador está en buenas condiciones y que sea del tipo que tiene 3 clavijas con conexión a tierra y de que el tomacorriente correspondiente acepte el enchufe de la máquina. Cuando utilice alargadores eléctricos, asegúrese de utilizar uno lo suficientemente fuerte para llevar la corriente de la máquina. Un cable inferior causará una disminución en el voltaje de la línea que resulta en pérdida de potencia y recalentamiento. En la Figura D se muestra el calibre correcto que se debe usar dependiendo del largo del cable. Si tiene dudas, utilice el siguiente calibre más pesado. Cuanto menor el número del calibre, más pesado es el cable.

**⚠ ADVERTENCIA:** En todos los casos, asegúrese de que el tomacorriente esté conectado correctamente a tierra. Si no está seguro, haga que un electricista certificado verifique el tomacorriente.

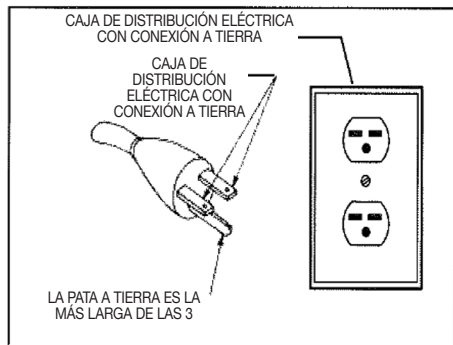
CABLE DE EXTENSIÓN DE DIÁMETRO MÍNIMO			
TAMAÑOS RECOMENDADOS PARA SU USO CON MÁQUINAS ELÉCTRICAS FIJAS			
Calificación de amperios	Voltios	Longitud total del cable en pies	Diámetro de cable de extensión
0-6	120	hasta 25	18 AWG
0-6	120	25-50	16 AWG
0-6	120	50-100	16 AWG
0-6	120	100-150	14 AWG
6-10	120	hasta 25	18 AWG
6-10	120	25-50	16 AWG
6-10	120	50-100	14 AWG
6-10	120	100-150	12 AWG
10-12	120	hasta 25	16 AWG
10-12	120	25-50	16 AWG
10-12	120	50-100	14 AWG
10-12	120	100-150	12 AWG
12-16	120	hasta 25	14 AWG
12-16	120	25-50	12 AWG
12-16	120		

NO SE RECOMIENDA UNA LONGITUD MAYOR DE 50 PIES

FIGURA D

# CARACTERÍSTICAS Y COMPONENTES

- 1-Colector de polvo
- 2-Bandas de lijado
- 3-Gabinete
- 4-Interruptor de encendido
- 5-Placa de cierre
- 6-Barra de apoyo
- 7-Palanca tensora de la banda
- 8-Mesa de lijado de contorno
- 9-Motor de inducción de 1 1/2 HP
- 10-Apoyo de la pieza de trabajo
- 11-Protección de banda posterior



FIGURA 1

# DESCRIPCIÓN FUNCIONAL

La Lijadora de borde oscilante DELTA® es una herramienta profesional diseñada tanto para lijados de borde recto como angular y lijado de contorno. Tiene capacidad para lijar en un plano vertical u horizontal. Su lijadora de borde oscilante DELTA® viene con una banda para lijado fino de calibre 100 y está montada en una base de gabinete que permite un amplio espacio para almacenamiento de accesorios. Esta herramienta es alimentada con un motor de inducción de 1 1/2HP, 120/240V que acciona la banda de lijado y permite un golpe de oscilación de 12.7mm a una tasa de 108 golpes por minuto.

## ESPECIFICACIONES DEL PRODUCTO

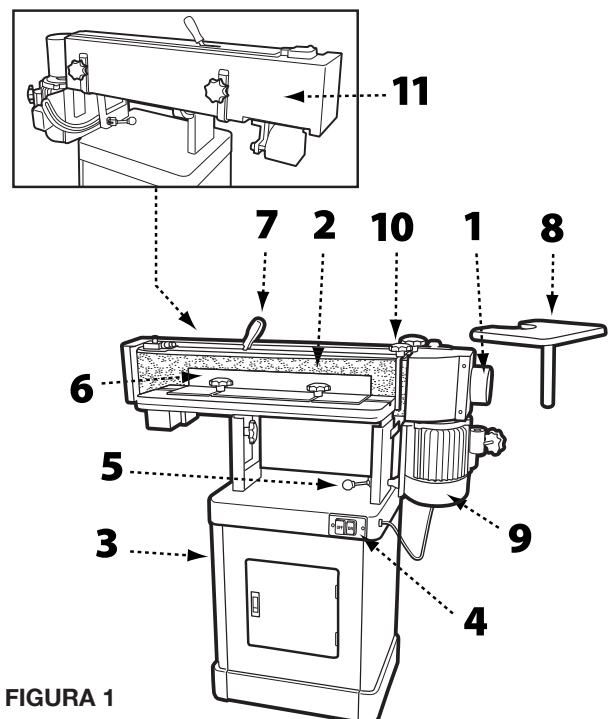
Modelo	31-482
Guarda (Alt. x L)	101.6mm x 609.6mm
Tamaño de banda abrasiva (An. x L)	152.4mm x 2,260.6mm
Diámetro de descarga de polvo	101.6mm
Tamaño de mesa de lijado de contorno	247.7mm x 298.5mm
Tamaño de mesa (L x An.)	254mm x 755.7mm
Inclinación de mesa	0 ° à 90 °
Motor	1 1/2 hP, 120/240 V, 1 Ph, 60 hz, TEFC
Velocidad de banda de lijado	108 FPM
Golpes de oscilación	12.7mm
Oscilaciones por minuto	108
Dimensiones totales (largo x ancho x alto)	1295.4mm x 673.1mm x 508mm
Peso neto aproximado	218 lbs
Peso de transporte aproximado	233 lbs

## HERRAMIENTAS QUE SE NECESITAN PARA ENSAMBLAJE

- Dos llaves de tuerca o cubo de 12mm
- Llave de tuerca o cubo de 10mm
- Destornillador de cabeza plana
- Destornillador en cruz Phillips
- Mazo de caucho

## DESEMBALAJE

Su Lijadora de borde oscilante DELTA® viene empacada en un único contenedor. Abra el contenedor y revise que todas las piezas estén incluidas y en buenas condiciones:

### DESCRIPCIÓN (CANTIDAD)

1 panel de gabinete frontal con puerta	1 manual de propietario
1 panel de gabinete posterior	1 tarjeta de garantía
2 paneles laterales de gabinete	1 conjunto de mesa
1 estante de gabinete	1 abrazadera de tope posterior
4 patas de caucho	1 mango de tensión de banda
1 perilla de bloqueo - 35mm	1 herramienta para tracción de banda
1 perilla de bloqueo - 20mm	1 conjunto calibrador de inglete
2 perillas de bloqueo - 12mm	1 banda de lijado
1 mesa de lijado de contorno	1 abrazadera de montaje
1 Protector del tambor/Colector de polvo	

Compare el contenido del contenedor con la lista de piezas para asegurarse de que todas las piezas estén incluidas e intactas. Informe a su distribuidor sobre cualquier pieza faltante o dañada. Antes de ensamblar y utilizar la herramienta, lea este manual íntegramente para familiarizarse con los procedimientos de ensamblaje, mantenimiento y seguridad adecuados.

### HERRERÍA

- 4 tornillos de 8mm x 16mm
- 22 arandelas planas de 8mm
- 12 tuercas de cabeza hexagonal de 8mm
- 8 pernos de cabeza hexagonal de 8mm x 16mm
- 2 pernos de cabeza hexagonal de 8mm x 31,5mm
- 4 arandelas planas de 8mm
- 10 arandelas de bloqueo de 8mm
- 2 tornillos de cabeza plana M5x10
- 2 arandelas planas M5
- 2 arandelas de presión M5
- 5 pernos de cabeza hexagonal de 6mm x 16mm
- 5 arandelas planas de 6mm
- 5 arandelas de bloqueo de 6mm
- 2 tornillos de cabeza troncocónica 10 24 x 19mm
- 3 tornillos de cabeza plana
- 2 tuercas T

# MONTAJE DEL ARMARIO

## HERRAMIENTAS NECESARIAS

- Llave de tuerca de 12mm
- Destornillador en cruz Phillips

- ### PIEZAS
- 4 patas de caucho
  - 2 paneles laterales de gabinete
  - 1 panel de gabinete frontal con puerta
  - 1 panel de gabinete posterior
  - 1 estante de gabinete

Antes de comenzar a ensamblar, limpie toda herrumbre u óxido de las superficies protegidas usando un solvente suave. No use diluyente de pintura o laca, ni gasolina o alcoholes minerales, ya que estos dañarán las superficies pintadas.

**NOTA:** Para asegurar que la superficie del gabinete superior donde montará la herramienta, esté nivelada, ensamble el gabinete boca abajo sobre una superficie plana.

1. En referencia a la Figura 2, coloque las cuatro (4) almohadillas de goma (A) en la parte inferior de los paneles laterales (B) usando cuatro tornillos de 8mm x 16mm, las arandelas planas de 8mm y las tuercas hexagonales de 8mm.
2. Use cuatro tornillos de cabeza hexagonal de 8mm x 16mm, ocho arandelas planas de 8mm, cuatro arandelas de presión de 8mm y cuatro tuercas hexagonales de 8mm para fijar los paneles laterales (B) al panel frontal (C). Ajuste únicamente con la mano.
3. Coloque el panel trasero del gabinete (D) a los paneles laterales usando cuatro tornillos hexagonales de 8mm x 16mm, ocho arandelas planas de 8mm, cuatro arandelas de presión de 8mm y cuatro tuercas hexagonales de 8mm.
4. Gire el gabinete y colóquelo derecho sobre una superficie nivelada y asegúrese de que los bordes superiores de todos los paneles estén nivelados.
5. Instale el estante del gabinete (E) en el interior del gabinete, usando dos tornillos de cabeza plana M5x10, dos arandelas planas M5 y dos arandelas de presión M5.
6. Apriete todos los tornillos y tuercas.

## HERRERÍA NECESARIA

- 4 tornillos de 8mm x 16mm
- 20 arandelas planas de 8mm
- 12 tuercas de cabeza hexagonal de 8mm
- 8 pernos de cabeza hexagonal de 8mm x 16mm
- 8 arandelas de bloqueo de 8mm
- 2 tornillos de cabeza plana M5x10
- 2 arandelas planas M5
- 2 arandelas de presión M5



FIGURA 2

# MONTAJE DEL ENSAMBLE DE MESA EN EL GABINETE

## HERRAMIENTAS NECESARIAS

- Llave de tuerca de 12mm

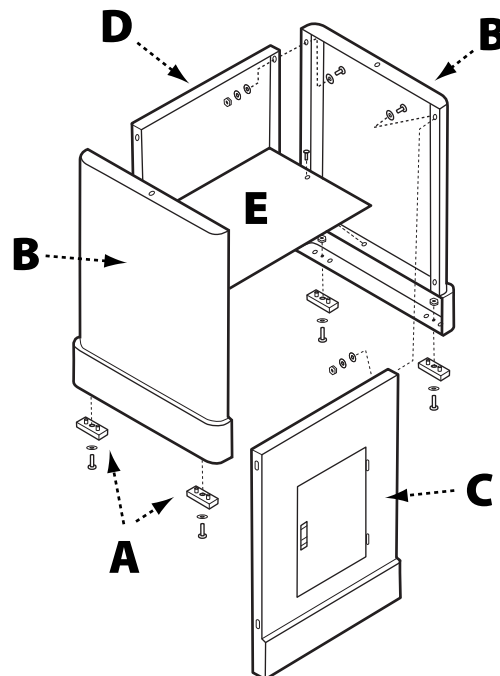
- ### PIEZAS
- Ensamble de mesa

**⚠ ADVERTENCIA:** Para efectuar este paso se necesitan dos adultos. El ensamble de mesa es pesado; por lo tanto, tenga cuidado al levantarla para ponerla en la base. ¡No cumplir con este requisito puede causar lesiones graves y/o daños a la lijadora y/o a la propiedad!

1. Con ayuda de otra persona, levante cuidadosamente el ensamble de la mesa sobre el gabinete y colóquelo de modo que los dos agujeros en la base del ensamble de mesa queden alineados con los agujeros en cualquiera de los extremos del gabinete. Consulte la Figura 3.
2. Abra la puerta de gabinete, y desde el interior, meta un tornillo de cabeza hexagonal de 8mm x 31.8mm por ambos agujeros y fije usando una arandela de presión de 8mm y una arandela plana 8mm. Consulte la Figura 5.
3. Apriete los tornillos y tuercas usando una llave de tuerca de 12mm.

## HERRERÍA NECESARIA

- 2 tornillos de cabeza hexagonal de 8mm x 31.8mm
- 2 arandelas de presión de 8mm
- 2 arandelas planas de 8mm



FIGURA 3

# INSTALACIÓN DE LA BANDA DE LIJADO

## HERRAMIENTAS NECESARIAS

- Mazo de caucho

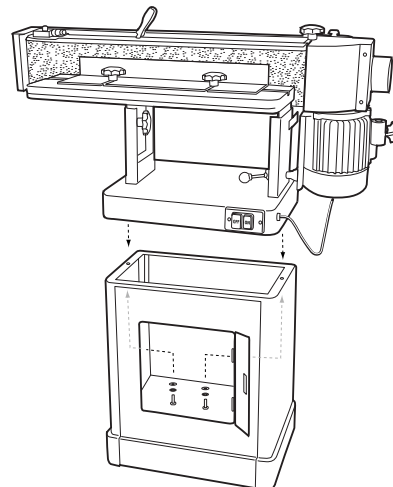
1. Desde la parte posterior de la máquina, desbloquee el conjunto de placa de lijado tirando del mango de bloqueo (A) hacia usted como se indica en la Figura 4. Gire el conjunto de placa de lijado hasta la posición vertical.
2. Empuje el mango de bloqueo de vuelta a su posición original para bloquear el conjunto de placa en su lugar.

**NOTA:** No gire el mango de bloqueo ya que esto cambiará la tensión del conjunto de bloqueo y será necesario ajustarlo antes de usar la herramienta.

3. Saque la protección de la banda aflojando las dos perillas de bloqueo (B) y deslizando la protección de banda hacia la derecha.
4. Coloque el mango (D) en la palanca de tensado de banda y golpee suavemente para que quede en su lugar usando un mazo de caucho.



FIGURA 4

## HERRERÍA NECESARIA

- Ninguna

5. Mueva la palanca en el sentido indicado en la etiqueta para liberar la tensión en la banda.
6. Coloque la banda sobre la placa de lijado de modo que el borde de la banda (E) quede nivelado con el borde de los rodillos (F) como se muestra en la Figura 5.

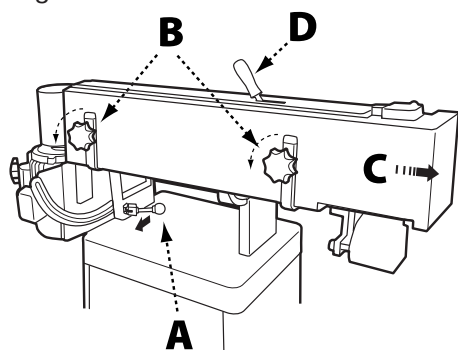
**NOTA:** Asegúrese de que la flecha de dirección sobre la banda coincida con el indicador de dirección en la parte superior de la placa de lijado.

7. Vuelva la palanca de tensado de banda a la posición de ajuste. Gire la banda manualmente en el sentido indicado por la flecha para asegurar una alimentación adecuada de la banda. Si la banda necesita ajuste, consulte la sección Ajuste de alimentación de banda en la página 12.



FIGURA 5

# INSTALACIÓN DEL PROTECTOR DEL TAMBOR

## HERRAMIENTAS NECESARIAS

- Destornillador en cruz Phillips
- Destornillador de cabeza plana

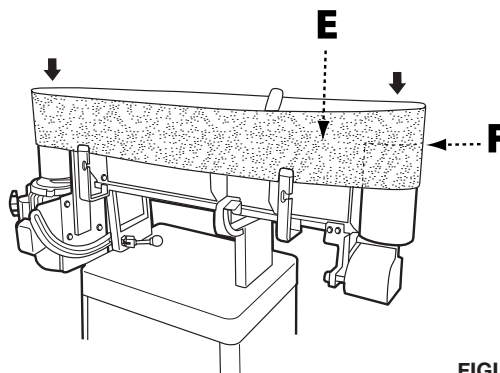
## PIEZAS

- Bisagra
- Protector del tambor
- 2 perillas de bloqueo de 12mm

## HERRERÍA NECESARIA

- 8 tornillos Phillips
- 2 arandelas 12mm

1. Coloque un lado del conjunto de bisagras (A) a la protección de banda posterior usando cuatro tornillos Phillips.
2. Coloque el protector del tambor (B) sobre la descarga de polvo (C) como se muestra en la Figura 6.
3. Fije el otro lado de la bisagra al protector del tambor usando los cuatro tornillos Phillips restantes.
4. Asegúrese de que el protector del tambor esté en la posición cerrada, cubriendo la correa de accionamiento.

**NOTA:** Si el protector del tambor no se aleja de la caja del motor, afloje las dos perillas de bloqueo en la protección de banda posterior y levante la protección de banda posterior ligeramente y vuelva a apretar las perillas de bloqueo.

5. Coloque una arandela plana de 12mm en cada una de las dos perillas de bloqueo de 12mm (D) e inserte una perilla de bloqueo por la ranura en la placa de conexión y la otra por el agujero en la placa de conexión.

6. Apriete las dos perillas hasta que estén firmes.

Para volver a colocar el protector del tambor, afloje las dos perillas de bloqueo, abra o cierre la cubierta y vuelva a apretar las perillas de bloqueo.



FIGURA 6

# INSTALACIÓN DE MESA DE LIJADO DE CONTORNO

## HERRAMIENTAS NECESARIAS

- Llave de tuerca de 12mm

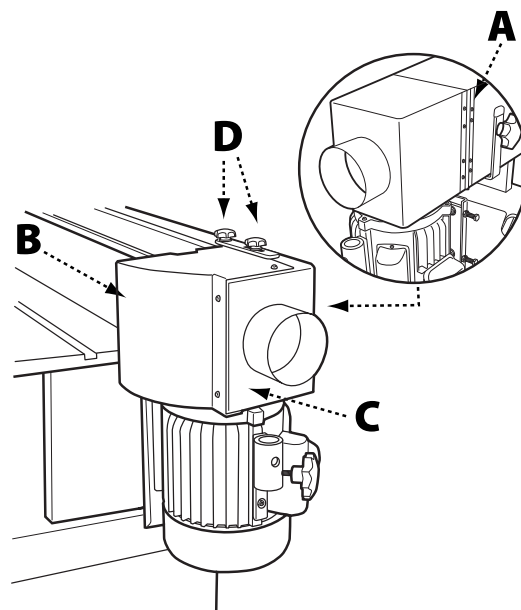
## PIÈCES

- Mesa de lijado de contorno
- Poste de montaje
- Soporte de montaje
- Perilla de bloqueo de 20mm

## HERRERÍA NECESARIA

- 2 tornillos de cabeza troncónica 10 240mm x 19mm
- Perno de cabeza hexagonal de 12mm

1. Afloje las perillas de bloqueo (A) en el protector del tambor (B) y gire el protector del tambor hacia atrás y aléjela. Vuelva a apretar las perillas de bloqueo.
2. Coloque la abrazadera de montaje (C) en el lado de la carcasa del motor y fíjela usando los dos tornillos de cabeza troncónica 10 240mm x 19mm como se muestra en la Figura 7. El extremo más largo de la abrazadera montada debe estar en la parte inferior.
3. Inserte el poste de montaje (D) en la mesa de lijado de contorno (E) y fíjelo usando el perno de cabeza hexagonal de 12mm y la tuerca de presión.
4. Inserte el poste de montaje/ensamble de mesa en la abrazadera de montaje. Asegúrese de que quede espacio libre a los lados entre la banda de lijado y la mesa de lijado de contorno.
5. Fije el poste de montaje/ensamble de mesa a la abrazadera usando la perilla de bloqueo (20mm) (F).

**Importante:** Cuando la mesa de lijado de contorno no esté en uso, el protector del tambor/colector de polvo siempre debe estar en la posición cerrada de modo que el tambor de accionamiento no esté a la vista.



FIGURA 7

# INSTALACIÓN DE APOYO DE PIEZA DE TRABAJO

## HERRAMIENTAS NECESARIAS

- Ninguna

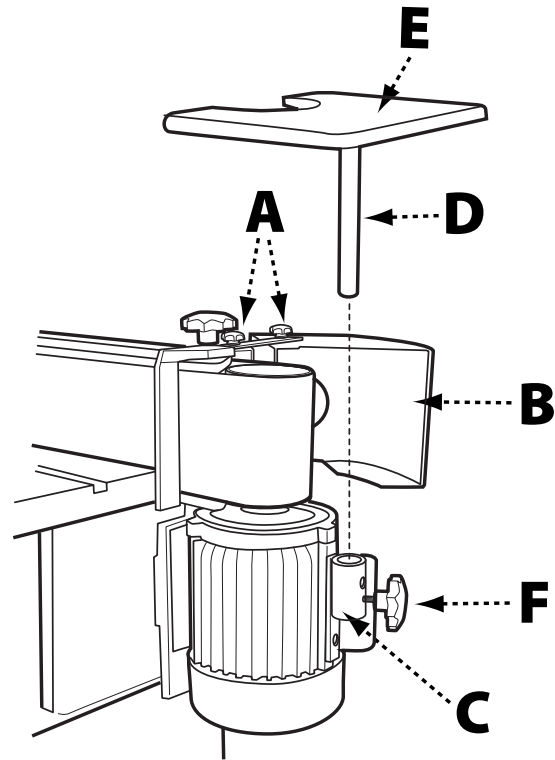
## PIÈCES

- Apoyo de las piezas de trabajo
- (35mm) Perilla de bloqueo

## HERRERÍA NECESARIA

- Ninguna

1. Busque los dos agujeros (A) en el lado derecho de la parte superior de la placa de lijado. Consulte la Figura 8.
2. Inserte el pasador del apoyo de la pieza de trabajo (C) en el agujero más cercano a la parte frontal.
3. Fije el apoyo de la pieza de trabajo a la placa de lijado atornillando la perilla de bloqueo (35mm) (D) en el agujero inclinado más cercano a la parte posterior.
4. Asegúrese de que el apoyo de la pieza de trabajo esté lo más próximo posible a la banda de lijado (B) sin que llegue a tocarla.
5. Ajuste la perilla de bloqueo.



FIGURA 8

# INSTALACIÓN DE GUARDA DE LIJADO

## HERRAMIENTAS NECESARIAS

- Ninguna

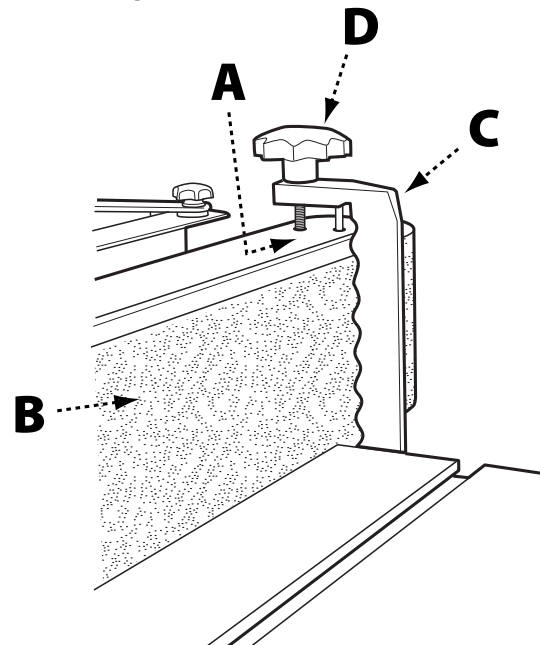
## PIÈCES

- Guarda de lijado
- Dos perillas de bloqueo (12mm)

## HERRERÍA NECESARIA

- 2 tuercas T
- 2 arandelas planas de 8mm

1. Deslice las dos tuercas T en la ranura situada en la mesa de lijado.
2. Coloque la guarda de lijado de modo que las tuercas T queden alineadas con una de las ranuras de posicionamiento.
3. Coloque una arandela plana de 8mm en una perilla de bloqueo (12mm) y enrosque la perilla de bloqueo en la tuerca T.
4. Vuelva a colocar la guarda de lijado de modo que la ranura de posicionamiento quede alineada con la segunda tuerca T.
5. Coloque una arandela plana de 8mm en la segunda perilla de bloqueo (12mm) y enrosque en la segunda tuerca T.
6. Coloque la guarda a la distancia deseada de la banda y asegure apretando las perillas de bloqueo.

## AJUSTES

**⚠ ADVERTENCIA:** Antes de hacer algún ajuste a la herramienta, desconecte la máquina de la alimentación.

### PARA AJUSTAR EL ÁNGULO DE LIJADO

**⚠ ADVERTENCIA:** Avant de procéder à tout réglage de l'outil, débranchez l'appareil de la source d'alimentation.

1. Suelte la palanca de bloqueo de la placa tirando hacia delante.
2. Mueva la placa de lijado a la posición deseada. Use una escuadra de combinación entre la mesa y la placa de lijado para obtener ángulos exactos.
3. Mantenga la placa firme y empuje la palanca de bloqueo de placa de vuelta a la posición de bloqueo.

### PARA AJUSTAR LA TENSIÓN EN LA PALANCA DE BLOQUEO DE LA PLACA

**⚠ ADVERTENCIA:** Antes de hacer algún ajuste a la herramienta, desconecte la máquina de la alimentación.

1. Suelte la palanca de bloqueo de la placa (A) y gire la placa hacia la posición horizontal (plana). No bloquee.
2. Ajuste la tensión en el bloque excéntrico apretando la tuerca de nylon (B) con una llave de tuerca de 14mm. Consulte la Figura 9. Gire la tuerca en incrementos de 1/4 y pruebe bloquear el mango para lograr la tensión correcta.
3. La palanca de bloqueo de placa se tensa correctamente cuando se requiere de fuerza positiva para mover el bloque excéntrico a cualquiera de los lados.
4. Asegúrese de que el ensamble de placa y motor queden fijos cuando la palanca de bloqueo de placa está en la posición bloqueada. Vuelva a ajustar según sea necesario.



FIGURA 9

### REEMPLAZO DE LA BANDA DE LIJADO

**⚠ ADVERTENCIA:** Antes de hacer algún ajuste a la herramienta, desconecte la máquina de la alimentación.

1. Asegúrese de que la placa de lijado esté bloqueada en la posición vertical (parada). Vuelva a colocar de ser necesario. (Consulte la sección Ajuste de ángulo de lijado, en la parte superior de esta página).
2. Retire la protección de la banda aflojando las dos perillas de bloqueo y deslizando la protección de la banda hacia la derecha.
3. Libere la tensión en la banda moviendo la palanca de tensado de banda a la posición Loose (suelta) como se indica en la etiqueta en la parte superior de la protección.
4. Retire la banda antigua soltándola y pasándola sobre los rodillos.
5. Coloque la nueva banda en la placa de lijado. Nota: Asegúrese de que la flecha de dirección sobre la banda coincida con el indicador de dirección en la parte superior de la placa de lijado. El borde de la banda debe estar a la misma altura del borde de los rodillos.
6. Vuelva a tensar la banda moviendo la palanca de tensado de banda a la posición de ajuste (Tight).
7. Gire la banda manualmente en el sentido indicado por la flecha para asegurar una alimentación adecuada de la banda. Nota: Bandas estiradas con desgaste. Al cambiar una banda, es posible que deba ajustar la alimentación. Consulte Ajuste de alimentación de banda, en la página 12.
8. Vuelva a instalar la protección de banda y apriete los mangos de bloqueo.

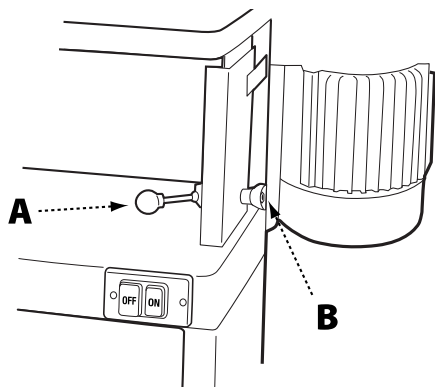
# AJUSTES

## PARA AJUSTAR LA ALIMENTACIÓN DE BANDA

**Herramientas necesarias:** Herramienta de alimentación de banda (incluida)

**⚠ ADVERTENCIA:** Antes de hacer algún ajuste a la herramienta, desconecte la máquina de la alimentación.

1. Gire la banda manualmente de izquierda a derecha y observe que se alimente la banda sobre y bajo los bordes de los rodillos.
2. Usando la herramienta de alimentación de banda (incluida) afloje la tuerca de bloqueo de microajuste.
3. Según la banda se alimente por arriba o por abajo, gire el tornillo de microajuste en incrementos de 1/4 de vuelta a la izquierda o derecha hasta que la banda se alimente en forma pareja por los rodillos cuando los haga girar con la mano. Consulte la Figura 10.

4. Vuelva a apretar la tuerca de microajuste.

**NOTA:** El ajuste de alimentación de banda permite un ajuste menor, que debería corregir la mayoría de los problemas de alimentación. Si los problemas de alimentación persisten, use el Ajuste de alimentación de montaje de motor (próxima sección).



FIGURA 10

## AJUSTE DE ALIMENTACIÓN DE MONTAJE DE MOTOR

**Herramientas necesarias:** Dos llaves de tuerca de 13mm

**Nota:** El Ajuste de alimentación de montaje de motor es un ajuste de recorrido. Use primero el ajuste de alimentación de banda para un ajuste fino. Si no se puede ajustar, use el procedimiento que se describe abajo.

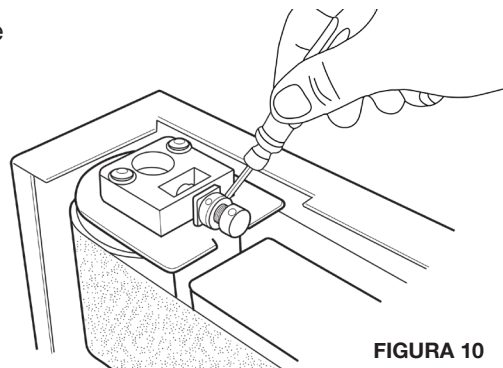
**⚠ ADVERTENCIA:** Antes de hacer algún ajuste a la herramienta, asegúrese de desconectar la máquina de la alimentación.

1. Afloje las cuatro tuercas de montaje del motor (A) lo suficiente, de modo que se puedan girar los tornillos de alimentación para hacer el ajuste. Consulte la Figura 11.
2. Afloje las dos tuercas hexagonales de bloqueo que fijan los tornillos de alimentación.
3. Gire un tornillo en 1/4 de vuelta y gire la banda de lijado manualmente para observar el sentido en que el ajuste hace que la banda se mueva. Si se desplaza en

el sentido necesario, para corregir el problema, vaya al paso 5.

4. Si la banda se alimenta en el sentido incorrecto, gire hacia atrás 1/4 de vuelta y apriete el otro tornillo un cuarto de giro. Esto debe iniciar el movimiento de la banda en el sentido correcto.
5. Apriete tanto las tuercas de bloqueo como las de montaje de motor.
6. Vuelva a la sección Ajuste de alimentación de banda (página anterior) para ajustar más la alimentación.



FIGURA 11

## PARA AJUSTAR LA ALTURA DE LA MESA DE LIJADO

**⚠ ADVERTENCIA:** Antes de hacer algún ajuste a la herramienta, desconecte la máquina de la alimentación.

**⚠ ADVERTENCIA:** Nunca coloque la mesa de lijado por debajo de la banda de lijado. Mantenga una superposición de al menos 1.6mm entre la mesa y la banda de lijado, ¡para evitar que material y/o los dedos queden atrapados! ¡No hacerlo puede ocasionar lesiones graves!

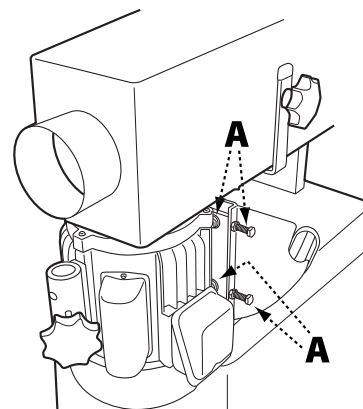
1. Existen dos perillas de bloqueo de elevación de altura (A), una a cada lado del apoyo de la mesa, como se muestra en la Figura 12. Afloje ambas perillas de bloqueo lo suficiente como para permitir a la mesa de lijado moverse hacia arriba y hacia abajo.

**⚠ ADVERTENCIA:** La mesa es muy pesada. Afloje lenta y suficientemente las perillas de bloqueo como para crear juego en la mesa. ¡No hacer esto puede causar lesiones graves!

2. Eleve o baje la mesa de trabajo al nivel deseado.
3. Apriete las perillas de bloqueo.



FIGURA 12



# PROCEDIMIENTOS DE MANTENIMIENTO

Su Lijadora de borde oscilante requiere poco mantenimiento, salvo las inspecciones, lubricación y limpieza de rutina.

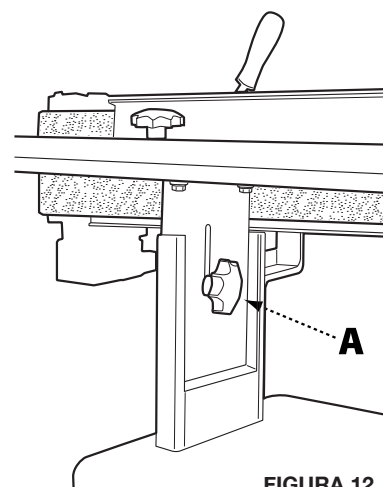
## INSPECCIÓN DE RUTINA

Resulta una buena idea el inspeccionar rutinariamente toda herramienta de carpintería de calidad para mantenerla en condiciones óptimas. Esto incluye inspeccionar toda herrería para ver que esté apretada, asegurarse de que las bandas de accionamiento estén en buenas condiciones y de limpiar suciedad y restos de cualquier superficie y pieza móvil.

## LUBRICACIÓN

El motor sellado de su lijadora de borde oscilante es libre de mantenimiento. Sin embargo, se recomienda lubricar periódicamente los engranajes en la caja de engranaje usando una grasa de calidad #2 o equivalente. Para mantener la mesa de lijado y otra parte metálica al descubierto en buenas condiciones de trabajo, aplique un revestimiento ocasional de cera en pasta de calidad, libre de silicona o sustancia sintética.

## LIMPIEZA DE LA BANDA DE LIJADO

Inspeccione regularmente y, si fuera necesario, limpie la banda de lijado usando un limpiador de banda de cauchos de alta calidad. Si observa que el desempeño del lijado disminuye significativamente, puede que sea tiempo de cambiar la banda de lijado. Consulte las indicaciones en la página 11.

## GUÍA PARA LA RESOLUCIÓN DE PROBLEMAS

PROBLEMA	CAUSA POSIBLE	SOLUCIÓN
<b>La lijadora no se enciende</b>	<ol style="list-style-type: none"> <li>1. Desenchufe la lijadora de la pared o motor</li> <li>2. Fusible quemado o interruptor automático activado</li> <li>3. Cable dañado</li> </ol>	<ol style="list-style-type: none"> <li>1. Verifique todas las conexiones del enchufe</li> <li>2. Reemplace el fusible o reinicie el interruptor automático</li> <li>3. Reemplace el cable</li> </ol>
<b>La banda de lijado no alcanza velocidad</b>	<ol style="list-style-type: none"> <li>1. Cable alargador demasiado liviano o demasiado largo</li> <li>2. Motor no cableado para el voltaje correcto</li> <li>3. Corriente baja</li> </ol>	<ol style="list-style-type: none"> <li>1. Reemplace por un cable de longitud y tamaño adecuados (ver Calibres de cable alargador recomendados en la página 6)</li> <li>2. Consulte la tapa de unión del motor para ver el cableado correcto</li> <li>3. Póngase en contacto con un electricista calificado</li> </ol>
<b>La máquina vibra excesivamente</b>	<ol style="list-style-type: none"> <li>1. Está apoyada sobre piso desnivelado</li> <li>2. Montajes de motor flojos</li> <li>3. Resorte de tensión desgastado o roto</li> </ol>	<ol style="list-style-type: none"> <li>1. Ajuste la base de modo que se asiente de forma pareja en el suelo</li> <li>2. Apriete pernos de montaje de motor</li> <li>3. Reemplace el resorte</li> </ol>
<b>El abrasivo de banda se sigue rompiendo</b>	<ol style="list-style-type: none"> <li>1. La banda avanza en sentido incorrecto</li> </ol>	<ol style="list-style-type: none"> <li>1. Use una escuadra para ajustar la mesa a la placa de lijado</li> </ol>
<b>El borde lijado no está encuadrado</b>	<ol style="list-style-type: none"> <li>1. La mesa no encuadrada con placa de lijado</li> </ol>	<ol style="list-style-type: none"> <li>1. Utilíse un équerre pour ajuster la table avec le patin de ponçage</li> </ol>
<b>Marcas de lijado en madera</b>	<ol style="list-style-type: none"> <li>1. Arenilla incorrecta en banda de lijado</li> <li>2. Presión de alimentación muy grande</li> <li>3. Lijado contra grano</li> </ol>	<ol style="list-style-type: none"> <li>1. Use arenilla más gruesa para eliminar material y fina para lijado de terminación</li> <li>2. Nunca fuerce el trabajo en la placa de lijado</li> <li>3. Lije con grano</li> </ol>

# ACCESORIOS

**▲ ADVERTENCIA:** USE ACCESORIOS RECOMENDADOS. Consulte el manual del propietario para conocer los accesorios recomendados. El uso de accesorios inapropiados puede causar riesgo de lesiones a personas.

Una línea completa de accesorios está disponible en tu Proveedor DELTA®, Centro de Servicio de Fábrica DELTA® y Centro de Servicio Autorizado DELTA®. Favor de visitar nuestro Sitio Web [www.DeltaMachinery.com](http://www.DeltaMachinery.com) para obtener un catálogo en línea o el nombre, o también de su proveedor más cercano.

**▲ ADVERTENCIA:** Dado que otros accesorios distintos a los ofrecidos por DELTA® no se han probado con este producto, el uso de dichos accesorios podría ser peligroso. Para una operación más segura, utilice **SOLAMENTE** los accesorios recomendados por DELTA® en este producto.

## ASISTENCIA PARA PIEZAS, SERVICIO O GARANTÍA

Todas las máquinas y accesorios DELTA® están fabricados con los estándares de calidad más altos y su servicio técnico es realizado a través de una red de centros de servicio técnico autorizados. Para obtener información adicional relacionada con el producto o para obtener piezas, solicitar el servicio técnico o asistencia en garantía, o conocer la ubicación del centro de servicio técnico más cercano, comuníquese al 1-800-223-7278.

### Garantía limitada de 5 años

**1. COBERTURA.** Delta Power Equipment Corporation (en adelante, "la Empresa"), reparará o reemplazará, a su sola opción, este producto, si se adquirió en un comercio minorista de los Estados Unidos y Canadá y se demostró que el producto, con su uso normal, tiene defectos en los materiales o mano de obra, sujeto a las condiciones establecidas en esta garantía limitada. Esta garantía limitada cubre únicamente materiales y mano de obra. Todos los costos de transporte quedan a cargo del cliente.

**2. PERÍODO DE GARANTÍA.** Todos los reclamos en garantía deberán enviarse en el plazo de 5 años a partir de la fecha de la compra en el comercio minorista. En el caso de piezas de reemplazo y productos reacondicionados de fábrica, el período de garantía será de 180 días.

**3. CÓMO OBTENER EL SERVICIO TÉCNICO EN GARANTÍA.** A fin de obtener el servicio técnico en garantía, deberá devolver el producto defectuoso, a cuenta propia, a un centro de servicio técnico autorizado por la Empresa para la ejecución del servicio técnico en garantía (un "Centro de servicio técnico autorizado por la empresa") dentro del período de garantía aplicable, junto con un comprobante de compra válido, como el recibo original que incluya la fecha de compra o un número de registro del producto. La Empresa se reserva el derecho de restringir el servicio técnico en garantía al país donde se realizó la compra y/o cobrar por el costo de exportar las piezas de reemplazo u ofrecer el servicio técnico en garantía en otro país. Para este propósito, las compras en línea se consideran como realizadas en los Estados Unidos. Para conocer la ubicación del Centro de servicio técnico autorizado por la empresa más cercano, comuníquese con el Centro de atención al cliente de la empresa al 1-800-223-7278.

#### 4. EXCLUSIONES.

- La Empresa no ofrece ninguna garantía a productos adquiridos en condición de usados o dañados.
- La Empresa no concede ninguna garantía a productos adquiridos fuera de los Estados Unidos o Canadá.
- La Empresa no será responsable de ningún daño que surja a partir del desgaste normal, uso indebido, uso incorrecto o cualquier reparación o modificación realizada por personas que no pertenezcan al Centro de servicio técnico autorizado de la Empresa o no sean un representante designado del Centro de atención al cliente de la Empresa.

**Todas las GARANTÍAS IMPLÍCITAS** están limitadas al período de garantía establecido anteriormente.

**La Empresa no será responsable de daños ACCIDENTALES O CONSECUENTES.**

Esta garantía es la única garantía de la Empresa y se establece como la reparación exclusiva del cliente, con respecto a productos defectuosos; la Empresa desconoce todas las otras garantías, expresas o implícitas, sean de comerciabilidad, adecuación para un propósito, excepto que se detalle explícitamente en esta declaración de garantía.

Algunos estados no permiten la exclusión o limitación de los daños accidentales o consecuentes, ni la limitación de las garantías implícitas, por lo tanto, las limitaciones o exclusiones anteriores podrían no aplicarse a su caso. Esta garantía le concede derechos legales específicos y es posible que posea otros derechos, que varían en determinados estados o provincias. Para obtener información detallada sobre la cobertura de la garantía e información sobre la reparación en garantía, comuníquese al 1-800-223-7278.

**LATINOAMÉRICA:** Esta garantía no se aplica a productos comercializados en Latinoamérica. Para productos vendidos en América Latina, llame a la empresa local o visite el sitio web para obtener información sobre la garantía.

# ASISTENCIA PARA PIEZAS, SERVICIO O GARANTÍA

## PIEZAS DE REEMPLAZO

Utilice solamente piezas de reemplazo idénticas. Para obtener una lista de las piezas o solicitar piezas, visite nuestro sitio web en [www.DeltaMachinery.com/service](http://www.DeltaMachinery.com/service). También puede solicitar las piezas a través del Centro de servicio técnico en garantía autorizado más cercano o comunicándose con el gerente de servicio técnico al 1-800-223-7278 para recibir asistencia personalizada de uno de nuestros representantes altamente capacitados.

## REEMPLAZO GRATIS DE LAS ETIQUETAS DE ADVERTENCIA

Si sus etiquetas de advertencia se tornan ilegibles o faltasen, llame al 1-800-223-7278 para obtener etiquetas gratis de reemplazo.

**DELTA**  
POWER EQUIPMENT CORPORATION

CAT. NO. 31-482

V: 120/230 AC~ A:18/9 HP: 1 1/2 PRPM: n<sub>o</sub> 1750  
PH:1 Hz: 60 BELT SPEED: 108 FPM

Serial No:

Factory Prewired for 230V Made In Taiwan

**SA**  
C US  
6 x 89  
Edge Sander

▲WARNING: DO NOT EXPOSE TO RAIN OR USE IN DAMP LOCATIONS.

DELTA Power Equipment Corporation  
Spartanburg, SC 29303

DPEC000244

### WARNING

For Your Own Safety, Read Instructions Manual Before Operating Sander

1. Wear eye protection
2. Support work piece with backstop or work table
3. Maintain 1/16 inch maximum clearance between table and sanding belt.

MODEL NO.	<input type="text"/>		
MOTOR	<input type="text" value="1 1/2 HP"/>	VOLTS	<input type="text" value="115 / 230 V"/>
AMPS	<input type="text" value="18 / 9 A"/>	POLE	<input type="text"/>
PHASE	<input type="text" value="1"/>	CYCLES	<input type="text" value="60 HZ"/>
DATE	<input type="text"/>	SER. NO.	<input type="text"/>

## MANTENIMIENTO Y REPARACIONES

Todas las herramientas de alta calidad requerirán eventualmente el mantenimiento y/o reemplazo de las piezas. Para obtener información sobre Delta Power Equipment Corporation, sus filiales con fábricas propias o para encontrar un Centro de servicio técnico en garantía autorizado, visite nuestro sitio web [www.DeltaMachinery.com/service](http://www.DeltaMachinery.com/service) o comuníquese con el servicio de atención al cliente al 1-800-223-7278. Todas las reparaciones realizadas por nuestros centros de servicio técnico están totalmente garantizadas frente a defectos en los materiales y mano de obra. No podemos ofrecer una garantía para las reparaciones realizadas o intentadas realizar por otras personas. Al comunicarse con este número, también puede encontrar respuestas a las preguntas más frecuentes las 24 horas del día.

También puede escribirnos para obtener más información a la siguiente dirección: Delta Power Equipment Corporation, 2651 New Cut Road, Spartanburg, SC 29303 -

A la atención de: Gerente de servicio técnico. Asegúrese de incluir toda la información que aparece en la placa de identificación de la sierra (modelo, tipo, número de sierra, código de fecha, etc.).



**DELTA<sup>®</sup>**

2651 New Cut Road, Spartanburg, SC 29303

(800) 223-7278

[www.DeltaMachinery.com](http://www.DeltaMachinery.com)

© 2013 DELTA<sup>®</sup> Power Equipment Corporation DPEC000265 - 12-10-13

Revised 11-18-2022

